

# РАБОТНИЦА

8/86

«Лучшая по профессии» —  
такое звание завоевала  
Светлана Позднякова,  
недавний новичок  
ленинградской «Светланы».





Пролетарии всех стран, соединяйтесь!

# РАБОТНИЦА

Ежемесячный общественно-политический и литературно-художественный журнал

ОСНОВАН 8 МАРТА 1914 ГОДА  
АВГУСТ 1986  
МОСКВА • ИЗДАТЕЛЬСТВО ЦК КПСС  
«ПРАВДА»

## В НОМЕРЕ:

«СВЕТЛАНА» УЧИТ, СВЕТЛАНА УЧИТСЯ...	2
Лаборатория «Работницы» У НАС В ГОРОДЕ	5
Поэтическая тетрадь БЕЛЛА АХМАДУЛИНА	8
Очерки личной жизни СВОИМ СЕРДЦЕМ	9
ЗЕМЛЮ ОТ ПОЖАРА УБЕРЕЧЬ	10
ПО СЛЕДАМ ХРУСТАЛЬНЫХ БАШМАЧКОВ	12
У НАС В ГОСТЯХ «НОВОЕ ВРЕМЯ»	14
«Подружка» для взрослых НУ, А ДЕВОЧКИ?	16
Повесть Б. ВАСИЛЬЕВА РОСЛИК ПРОПАЛ...	17
ДОМАШНИЙ КАЛЕЙДОСКОП	
ЧТО В ЗАКРОМАХ?	21
ПРИГЛАШАЮ ВАС ВСПОМНИТЬ	23
НАШ ДОМ — ВАШ ДОМ	26
Командировка по письму НА ЧЕРНЫЙ ДЕНЬ	30
«СМОЛЯНКИ» ЛЕВИЦКОГО	32
Фельетон СПЛЕТНЯ	34
ПОЧТА «РАБОТНИЦЫ»	36



# «СВЕТЛАНА» УЧИТ, СВЕТЛАНА УЧИТСЯ

...**П**ервое, что увидела в окуляре микроскопа,—это гигантский клюв пинцета. Он дрожал, как и мои руки, от напряжения, беспорядочно щипался, двигался, пытаясь ухватить мизерный квадратик полтора на полтора миллиметра — кристалл транзистора. И когда стальной клюв повернул его, как надо — схемой вверх, мне наконец удалось рассмотреть ее, увеличенную. Настоящий лабиринт — линии сплетались, пересекались, образуя тупики и выходы, проспекты и перекрестки. И подумалось: не так ли все и на самом предприятии — производственные связи людей и их личные отношения, сплетение экономики, техники и науки, пересечение задач нынешних с завтрашними... Только эта живая жизненная «схема», пожалуй, еще посложнее!

## Нравится ли работа?

— Человек должен знать, что делать, уметь и хотеть делать.

Слова прозвучали, как формула. А вывел ее — всем опытом своей жизни — генеральный директор объединения «Светлана», дважды Герой Социалистического Труда, лауреат Государственной премии СССР, делегат XXVII съезда КПСС Олег Васильевич Филатов.

Знать, уметь и хотеть — условие становления настоящего светлановца. Итак, первая задача, которая встает перед объединением, как только в его проходной появляется новичок, научить уметь. Уметь работать по-светлановски.

«Карта контроля адаптации молодого рабочего. Фамилия, имя — Позднякова Светлана. Год рождения — 1966. Полученная специальность — сварщица. Отношение ближайшего окружения, семья, друзей к работе в объединении — полное одобрение».

Эту карту на Свету заполнили в созданной при кадровой службе лаборатории социологи-

ческих исследований — ЛСИ. Однако данные анкеты были не единственными сведениями, которые получили о новенькой социологи предприятия, а также бригадир и мастер.

Из базового СПТУ-33 были даны необходимые психофизиологические характеристики. Физиолог: «Острота зрения такая-то... линейный глазомер... индекс напряжения... резервы аккомодации...» Психолог: «При обучении следует больше уделять внимания показу новых приемов. Не торопите, создавать психологически спокойную обстановку. Требуется индивидуальное обучение профессиональным навыкам...» И так — не только о ней — о каждом выпускнике училища, в соответствии с его личными особенностями, чертами характера.

В карте, которую заполняла Света, стоял и такой вопрос: «Намерение новичка постоянно работать в объединении?» Позднякова ответила на него положительно. Не случаен, конечно, интерес социологов, а стало быть, и всего предприятия, к этому «намерению». Мало привести человека в цех. Нужно удержать. И потому приспособление новичка к условиям работы — одно из важных направлений деятельности ЛСИ. Не справится предприятие с актуальной проблемой — текучесть кадров заест. А только лишь один процент сокращения текучести «стоит» на «Светлане» — десятки тысяч рублей. Сейчас в объединении текучесть кадров составляет 5,1 процента. Эта цифра, по мнению руководства, близка к оптимальной величине: она отражает естественное обновление коллектива.

Прошел год работы Светланы. «Протокол рейда контроля адаптации молодого рабочего». Вопрос: «Нравится ли работа?» Света подчеркивает: «Не очень...»

Стоп! Вот он, первый конфликт новичка с делом.

— Почему? — Мы сидим с ней в цехе, ее микроскоп и мой блокнот — рядом.

— Я тогда на «Ударнице» работала — так



Бригадир  
Марина Рябкова  
и ее бригада.

Светлана  
Лозднякова  
со «Светланы»  
(справ)

Фото А. ЖМУЛЮКИНА.

установка называется. Она старенькая, простая. Мне на ней показывали, что и как. Хотелось на такую, где больше механики...

— Ну и?..

— Вот,— Света с гордой улыбкой кивает на ту, за которой сидит теперь.— Трехвыводная. Производительность у нее больше, работать интереснее.

Это по рекомендации социологов после специальных занятий пересадили Свету с «Ударницы» на новую установку. Руководствовались самым естественным и потому важным соображением: работа должна нравиться. Тогда новичок будет буквально впитывать в себя все приемы и тонкости. И когда наступит «насыщение», придет время отдачи...

— И еще было.— вспоминает Света.— привыкнуть не могла, не знаю, как сказать...— и смотрит на Татьяну Маркину, инженера-технолога цеха.

— У нас здесь вакуумная гигиена,— говорит Татьяна.— В брюках прийти нельзя, с косметикой— тоже, прическу сделаешь— под косышкой сомнется. Вы ведь, когда в цех к нам шли, тоже переоделись. Женщинам трудно к этому привыкать, а молодым девчонкам— тем более...

Она молодец,— продолжает Татьяна Маркина.— Ее операция называется термокомпрессионная сварка выводов бескорпусных транзисторов. Произнести-то сложно. А делать? Аккуратность нужна, четкость. Видите, три золотых проводка? А вот контактные площадки, дорожки. Три вывода надо совместить, а потом припаять— больше тысячи транзисторов за смену. А Света у нас уже звание носит— «Лучший по профессии».

Вот оно и пришло— время отдачи.

В анкете во время третьего по счету рейда за все Светланино «рабочее детство» она так и ответила на вопрос: «Каковы планы у новичка на будущее?»— «Иметь звание «Лучший по профессии». Что ж, цель была поставлена достойная, и она достигнута. Вывод социологов о Светлане Поздняковой такой: «Уровень адаптации— полный. С контроля адаптации снять».

Все. Своя. Плюс еще один светлановец. Опытный, умелый. Но это вовсе не значит, что нечему больше учиться. Наоборот, рабочая школа только начинается...

## «Мы тут подумали и решили...»

— Галя Величко, у тебя сколько?— Ответ, и цифра встает в колонку.— А у тебя, Таня? Надя, ты?— Бригадир Марина Рябкова ходит по участку быстро, от одной работницы к другой, записывает сегодняшнюю выработку каждой.

При входе на участок бросаются в глаза алые пятна вымпелов: «Лучшей бригаде в отрасли», «Победителям социалистического соревнования». Это награды их бригады.

Делают у них на участке катоды— сердце всех генераторных и приемно-усилительных ламп. Серии маленькие, номенклатура большая, операции разные— выгодные и невыгодные... Понятно, почему четыре года назад, когда в заготовительном цехе прошел слух, что работать будут бригадами, равнодушным не остался никто. А что станет с заработком? А как учесть трудовой вклад каждого в отдельности? А какой бригадир достанется?

«Досталась» Люба Мастакова, и за тем самым «слухом» стояла большая и серьезная подготовка, которую провели они вместе с Розой Петровной Беловой, тогдашним мастером второго участка.

— Ведь если просто прийти и сказать: «Завтра вы будете работать бригадой!», уверяю, на следующее утро ничего не изменится,— говорит начальник заготовительного цеха Владимир Иванович Руденко.— И не потому что люди не захотят, просто не готовы еще будут рабо-

тать по-новому. Убедить в нужности бригады— вот главное...

На общем собрании именно эти девушки первыми заявили: «Мы тут подумали и решили...» Убеждать остальных стали делом. Марина Рябкова— второй по счету их бригадир.

Что же изменилось в их жизни после создания бригады? Теперь уже можно сказать определенно: изменилось само качество труда, изменилось к нему отношение.

— Мы тетрадь такую завели, в которой записываем виды работ и что нужно сделать, чтобы брака не было,— рассказывает Марина.— В нее каждый заглянуть может, если затруднения какие возникнут. Знаете, сколько видов брака может быть на катодах?— И начинает перечислять:— Размер встречается не тот, или «крупна», или «сажа», запыленность тоже... Ничего нельзя пропустить, продукция нежная. Холодно в цехе, жарко или пылинок побольше налетело— катод «капризничает». Оксидировщик— работник думающий, автоматически не сработает, все время надо «смотреть в оба». Самый высокий разряд— четвертый, он почти у всех. Но народ в бригаде обновляется— за последние два года одиннадцать человек на пенсию ушли. А опыт-то оставаться должен! Для того и пишем свою рабочую энциклопедию.

Что ж, энциклопедии никогда не пишут в одиночку. Раньше никому из работниц даже в голову не пришло бы вести такой журнал. Если для себя— так глаза и руки сами все помнят. Ученицу дадут— ей необходимое показать можно. Но, объединившись вместе, тридцать человек слили воедино и свои тридцать личных ответственностей, личных заинтересованностей, личных стремлений в коллективные. И когда бригада монтажниц М. М. Мироновой выступила на «Светлане» с призывом: «От отдельных работников— отличников качества— к бригадам отличного качества!», бригада Рябковой поддержала эту инициативу сразу же: они были готовы к соревнованию.

Ни разу Марина Рябкова не сказала: «Боремся за качество». Болеем, следим, да. А бороться-то с кем? И еще она ни разу не сказала: «Хорошее качество». Ее-то бригада знает: плохим качеством не бывает, плохое— это уже не качество. И не надо громких слов— надо думать, искать, действовать...

Вот, скажем, по технологическому циклу оксидировщицы тесно связаны с отжигальщицами-вакуумщицами, работали как смежники. В бригаде подумали и решили— надо замкнуть цикл, всем вместе работать на единый наряд, на конечный продукт. Тогда ни на кого вину, ошибку, небрежность не переложить— все в ответе. Однако замкнуть цикл было не так-то просто. Отжигальщицы были повременщицами, в бригаде становились сдельщицами, что требовало немалой перестройки. Но бригада продумала все детали, убедила смежниц, и, как рассчитывали, дело выиграло.

Так рождалось еще одно рабочее качество бригады— самостоятельность поступков, самостоятельность мышления. Как-то предложили бригаде Рябковой поддержать один почин. Неважно, какой именно. Суть его— сделать больше и быстрее. Казалось бы, дело верное, никому еще «больше» и «быстрее» не повредило. Но они не спешат поддержать— «абы прославиться». Предположим, выдадут они катоды раньше. Но одна загвоздка: срок их хранения ограничен. Что же с продукцией будет потом? Думают. Иначе не могут...

## Закон «Светланы»

— Человек должен знать, что делать, уметь и хотеть делать. С двумя первыми задачами мы, можно сказать, справляемся,— развивал свою мысль Олег Васильевич Филатов.— Что касается вопроса «хотеть», ситуация нередко иная. Никто не скажет, что он не хочет

работать эффективно, инициативно, творчески, не хочет повысить долю своего вклада в производство. Все хотят! Но вот число тех, кто работает, что называется, по-среднему, только в пределах должностных инструкций или установленных норм и заданий, все еще велико.

Чтобы пояснить свою мысль, Олег Васильевич привел такой факт. В прошлом году на «Светлане» пересмотрели 15 тысяч норм. И серьезно всех встревожила одна цифра: только около 500 из них было пересмотрено непосредственно по инициативе рабочих. Эти 500— подлинны новаторы производства, лучшие рационализаторы и изобретатели, люди творческие, привыкшие работать на совесть,— такими может гордиться любое предприятие. Гордится, бесспорно, и «Светлана». И тем не менее волнуется генеральный директор:

— А другие? Разве они не могут полной мерой отдавать свои знания, опыт и умение делу коллектива и общества? Перестройка общественного сознания каждого— от рабочего до руководителя— вот одна из самых трудных задач. Мы, как видите, хорошо знаем свои трудности и проблемы, знаем и пути, методы их решения...

Самокритика, умение трезво оценить свои результаты, творчество коллектива— движущая сила перестройки. Иному товарищу, приехавшему на «Светлану» за опытом с какого-нибудь отстающего предприятия, порою кажется— чего «Светлане»-то перестраиваться, куда ей ускоряться? Один из флагманов отрасли. Вот уже много лет— со времени создания объединения— они и так работают по-новому. Все время перестраиваясь. Вот факты.

Была «Светлана» электровакуумная, стала полупроводниковая. За двадцать пять лет выросла, стала единым территориально-отраслевым производственно-хозяйственным комплексом, действующим на основе внутрифирменного хозрасчета. Переход на малолюдную технологию, внедрение ГАПов, роботизированные участки, модули...— за все это светлановцы брались одними из первых и добивались успеха. Именно на этой основе были впервые созданы НПК— научно-производственные комплексы, чтобы максимально сократить цикл «разработка— внедрение»... Сейчас на «Светлане» шесть НПК, охватывающих различные специализированные направления техники— полупроводниковое, рентгеновское и другие, определяющие перспективы предприятия до следующего тысячелетия.

На одном из заседаний совета объединения Олег Васильевич Филатов как-то сказал: «Сейчас мы следуем за требованиями наших заказчиков— потребителей продукции «Светланы». И пока будет сохраняться такое положение, мы будем отставать и от них, и от современного уровня электронного приборостроения. Нам необходимо опередить требования заказчиков, добиться того, чтобы мы предлагали им новейшие, еще нигде не применявшиеся приборы. Только тогда мы сможем определять развитие различных отраслей промышленности».

Именно об этом— о необходимости вывести экономику на авангардные позиции научно-технического прогресса— говорилось на июньском (1986 г.) Пленуме ЦК КПСС. Полное одобрение Пленума получила инициатива ленинградских предприятий, в том числе и «Светланы», по интенсификации производства.

...Во втором законе Ньютона сказано, что направление ускорения совпадает с направлением силы. Это закон и беспокойного, ищущего коллектива «Светланы»— рабочих и конструкторов, техников и ученых. Это и закон бригады Марины Рябковой, и девочки Светланы, в характере которой социологи отмечают повышенную самокритичность. Закон непрекращающейся перестройки...

Тамара ВИРКУНЕН  
Ленинград.

Город, где ты живешь, работаешь, взрослеешь и стареешь. Где родились и выросли твои дети. Где стоит в тенистом переулке школа, куда тебя, нарядную, в белом передничке, отвела когда-то мама, а теперь сама ты отводишь притихшего, приглаженного сынишку.

Может быть, нет уже дома и двора, где ты выросла, вы давно уже переехали в новый современный район, но у тебя есть твой город. Есть уголки, с которыми тебя связывают личные, дорогие воспоминания. Есть люди, в чьи двери ты можешь постучаться, чей номер телефона знаешь на память.

Твой город, крупинка твоего Отечества... Это нечто большее, чем просто дома, улицы, заводские корпуса. Это, если вдуматься, сложный социально-экономический, культурный, психологический, духовный организм, с которым ты связана тысячами прочных связей. В твоём городе — много от тебя: ведь ты его строишь, украшаешь. В тебе — от него.

Невольно впитывает человек краски, атмосферу, душу города, то неуловимое, что определяет стиль и традиции, которые он сам создает, развивает, передает детям. Недаром истинного москвича всегда отличишь от киевлянина, а жителя Калуги — от рижанина или одессита.

В нашей стране свыше двух тысяч городов. Они, конечно, очень разные по возрасту, масштабам, числу памятников искусства и архитектуры, степени концентрации культуры и производства. Но в главном они едины: в обращенности к человеку. Ведь создавались города для того, чтобы в них жили люди, чувствовали себя по возможности уютно и комфортно.

А что мы сегодня понимаем под комфортом, как говорят ученые, качеством городской жизни?

...возможность легко и быстро добираться с работы домой и из дома — до работы, школы, детского сада; купить по пути нужные продукты, сделать мелкие, но совершенно необходимые дела: постричься, поставить набойки на туфлях, отнести в ремонт кофемолку, заплатить за квартиру. И все без очереди. Без нервотрепки.

...вечером, покончив с делами, не сидеть часами перед телевизором, а пойти с детьми в спортзал или на стадион погонять мяч, поплавать в бассейне, погулять в парке, посидеть в уютном кафе, может быть, потанцевать, послушать музыку. А в выходные — уехать за город. В свой сад или просто в зону отдыха, в лес, на берег реки.

...и еще — не чувствовать себя одиноким, лишенным общения, замурованным в стенах своей квартиры, в рамках семьи. Чтобы рядом жили не чужие люди, чьих имен иной раз не знаешь, а добрые соседи, связанные общими делами и заботами, вовлеченные в многообразную внедомашнюю, но возле дома протекающую жизнь.

Так давайте сосредоточим внимание на социальном аспекте городского бытия, делаем сумму домов, улиц и площадей полноценной средой человеческого обитания. Попробуем разобраться, удовлетворяет ли нас качество городской жизни, обеспечивает ли оно реальные возможности для того, чтобы развивать и реализовывать творческий потенциал горожанина, наиболее полно удовлетворять его духовные и бытовые потребности.

Итак, открываем на наших страницах лабораторию «Работницы» по изучению проблем общественного быта.

**Адрес лаборатории:** Белоруссия, город Витебск.

**Состав лаборатории:** жители Витебска и общественный совет, куда вошли представители советских, партийных организаций, творческих союзов, предприятий и учреждений города. Председатель совета — секретарь горкома КП Белоруссии Л. М. Чупахина.

**Научный консультант лаборатории:** кандидат философских наук В. В. Пациорковский (отдел проблем уровня жизни Центрального экономико-математического института АН СССР).

## ЦИФРЫ И ФАКТЫ

● По преданию, город основала в 974 году киевская княгиня Ольга, дав ему имя по реке Витьбе.

● На протяжении веков Витебск слыл важным торговым центром на знаменитом водном пути «из варяг в греки», а затем — из Москвы в Западную Европу.

● До войны в Витебске насчитывалось 180 тысяч жителей. В 1944 году, после освобождения от фашистских захватчиков, всего 118 человек. Город был разрушен почти полностью.

● Сегодня в городе проживает 346 тысяч человек. 182

тысячи работают, из них 60 процентов заняты в промышленности.

● Витебск — крупный промышленный центр. Там производят каждый четвертый металлорежущий станок, две трети ковровых, трикотажных, чулочно-носочных изделий, выпускаемых в Белоруссии. Только за один рабочий день с конвейеров города сходит 24 тысячи пар обуви, 98 тысяч метров шелковых тканей, 450 цветных телевизоров.

● За успехи, достигнутые в хозяйственном и культурном строительстве, и в связи с 1000-летием в 1974 году Витебск награжден орденом Трудового Красного Знамени.



# У НАС В ГОРОДЕ

**Д**ень рождения — всегда праздник. А если по счету он тысяча двенадцатый и отмечает его не один человек, а целый город, можно себе представить, какое это грандиозное, многоликое, многокрасочное зрелище!

...С раннего утра везде царил оживленное, приподнятое настроение. За ночь, словно по волшебству, на площадях возникли группы ярких расписных домиков, где бойко торговали всякой всячиной. Как из-под земли, выросли на перекрестках ларьки, лотки, просто столики со сладостями, мороженым, всевозможными напитками (безалкогольными, разумеется). Бегал по улицам любовно отреставрированный и разукрашенный старинный трамвайчик, и веселые глашатаи приглашали «всех! всех! всех!» принять участие в торжествах. И дети, сотни ребятишек, твердо убежденные, что весь этот замечательный праздник, и горы мороженого, и разливаемые реки сладкого лимонада приготовлены специально для них. Видели бы вы ребятню, когда по улицам покатилося пестрое карнавальное шествие, запрыгали веселые маски, Чебурашки и Мойдодеры, Айболиты и Кощей Бессмертные. Длинной змеей тянулась через весь город бесконечная процессия пешеходов (некоторые даже на ходулях), всадников, велосипедистов, легковушек, грузовиков и автобусов, переоборудованных в движущиеся сценические площадки, где сменялись живые картины, разыгрывались импровизированные сценки.

На центральной площади томные от жары манекенщицы демонстрировали моды. На другой площадке расставили и разложили свои полотна художники. Известные и начинающие, профессионалы и любители. Ходи, любуйся, выбирай. Если понравится — покупай, цены невысокие, всем по карману — об этом специально позаботились организаторы праздника.

И везде — на площадях, в скверах, парках — звучала музыка, песни, выступали артисты, коллективы самодеятельности.

А вечером, когда начал затихать праздничный шум и все уже немножко устало, началось представление на реке, театрализованная водная феерия «Мир тебе, планета Земля!». Зеленые крутые берега Западной Двины густо усыпали зрителей. Кто устроился на трибуне, кто — на расстеленной газете, кто — просто на траве. Мост через Двину, казалось, прогнулся, так плотно облепили его люди. И так простояли, просидели, провисели несколько часов подряд. А на реке разворачивались увлекательные события. Проплыла богатая ладья княгини Ольги и ее верных витязей. Происходили жестокие «морские» сражения, сверкали огни, гремели выстрелы и взрывы, скользили по воде щупальца прожекторов, звучали чеканные слова команд... И как апофеоз, завершение праздника — грянул торжественный фейерверк. Разноцветные сверкающие искры на черном ночном небе, ликующие крики детей, гомон потревоженных птиц, и немного грусти от того, что все уже кончилось...

Человеку необходимы праздники, кто не согласен с этим? И пусть они будут разные. Маленькие и большие. Семейные и общие. В масштабах всей страны и локальные, замкнутые в пределах одного города, района, дома. Впрочем, такой общегородской праздник, как день рождения Витебска, тоже хочется назвать семейным, потому что главный смысл его — единение людей, пробуждение в них чувства добрососедства, скрепление, сплочивание большого городского сообщества.

Но для того чтобы такой праздник по-настоящему удался, оставил добрый след в душе каждого горожанина и, следовательно, имел внутреннее, духовное продолжение, надо, чтобы не было на нем просто зрителей, сторонних и холодных наблюдателей. Мы привыкли к праздникам-парадам. Праздникам-зрелищам. Само по себе это неплохо, элементы подобной праздничности никто не собираются отменять. Но мы не умеем еще сломать барьер между зрителями и участниками, между теми, кто веселится, и теми, кто наблюдает за

# У НАС В ГОРОДЕ

весельем. Не умеем расковаться, дать волю самовыражению, эмоциям, творчеству. Слишком порой все «заорганизовываем», вводим систему ограничений, билетов, пропусков, хотя ясно, что подобная «дефицитность» убивает сам дух массового народного праздника, его карнавальную, игровую стихию.

Обо всем этом шел серьезный разговор в Витебском горкоме партии, у секретаря горкома Ларисы Михайловны Чупахиной. Двенадцатилетний опыт проведения город-



ских праздников убеждает: удалось преодолеть ведомственные препоны, убедить все предприятия, все организации города, что им не удастся отойти в сторону, освободиться от весьма нелегких предпраздничных хлопот.

Промышленные предприятия взяли на себя все материальные расходы — того, что может выделить город, хватает разве что на оплату фейерверка и небольших гонораров режиссеру и сценаристу праздника. Предприятия же обеспечивают транспорт, праздничное оформление, костюмы, декорации художественной самодеятельности. Свои твердо спланированные задания — у торговли и бытового обслуживания. Они тоже заранее готовят праздничные ярмарки, заботятся об изобилии товаров и угощений. Изобилие — это не для красного словца. В день рождения города общая дневная выручка почти на 100 тысяч превышает плановую. Мороженого, прохладительных напитков, сладостей продается вдвое, а то и втрое больше, чем всегда.

Но это самые обычные товары. А в праздник все должно быть особенным, радующим. Специально выпеченные и соответственно



(Продолжение на стр. 40).



ПИСЬМО В НОМЕР

# ЧТО МЫ ДАДИМ ПЯТИЛЕТКЕ?

Нас девяносто, рабочих сквозной комплексной бригады старшего мастера Лидии Алексеевны Козловой. Работаем на один наряд, с применением коэффициента трудового участия. Из готовых металлических деталей собираем шариковые подшипники общего назначения — 90 тысяч в день. В бригаде 31 ударник коммунистического труда, 22 отличника качества. Дважды уже в этом году выходили победителями соревнования среди бригад цеха. Задание пяти месяцев мы выполнили на 100,9 процента, производительность труда у нас — 102,3 процента. Бездефектная сдача продукции составила 98,5. Это высокий процент, если учесть, что в среднем по заводу он равен 94. Такovy цифры. За ними ежедневный напряженный труд.

«А что еще мы дадим пятилетке?» — спросили мы себя, обсуждая в бригаде Обращение Центрального Комитета КПСС к трудящимся Советского Союза «Двенадцатой пятилетке — вдохновенный творческий труд советского народа!».

Вот, на наш взгляд, первый резерв. До недавнего времени все операции по сборке подшипников производились вручную. Но уже в начале прошлой пятилетки в цехе и на участке начали вводить автоматы, они-то и сократили долю ручного труда. Сегодня 80 процентов всех сборочных работ в бригаде ведется с помощью автоматов. Это сразу сказалось: на полтора-два процента повысилась производительность труда, улучшилось качество продукции. Но таких автоматов еще недостаточно. Рядом, на соседнем участке, бригада старшего мастера Л. А. Кривоножиной делает ту же работу, что и мы, еще по старинке, вручную. Автоматизация и механизация технологических процессов — внедрение новой техники и оборудования — вот главное. Мы отлично это понимаем и в своих обязательствах наметили освоить в текущем году автомат по контролю легкости вращения подшипника, автоматизировать операцию по закладке смазки.

Удастся ли нам это сделать? Надеемся, что да. Но есть у нас и препятствия. Одно из них вот какое: корпус цеха построен еще в довоенные годы и, понятно, нуждается в реконструкции. Новая техника требует новых производственных условий. Техника с электронным управлением — хорошее дело, но для нее нужна постоянная температура воздуха и определенная влажность. Иначе автомат выходит из строя, начинает «гнать» брак. Наладчикам приходится очень часто проверять автоматы, заново их настраивать, но мы надеемся, что

устройство хорошей вентиляции на участке, намеченное планом технического перевооружения цеха, повысит надежность оборудования.

Автоматизация на сборке сдерживается еще и тем, что новые станки просто негде разместить. Очень много места занимают контейнеры с деталями. Выход из положения все же есть: на участке сейчас монтируется кранштабелер с программным управлением. Здесь будет храниться вся «начинка» подшипников — шары, кольца, сепараторы, шайбы — четыре с половиной тысячи мест. Этот механизм освободит троих рабочих, намного облегчит труд кладовщицы и, главное, даст возможность разместить новые автоматы.

Но есть обстоятельства, которые не зависят от нас, а работе мешают. Дело вот в чем. Наш цех, наша бригада всегда выполняют план по номенклатуре. А поставщики нас нередко подводят, да так, что в начале месяца у нас затишье, а в конце — аврал. Взять хотя бы завод «Днепроспецсталь». За первое полугодие поставка металла отстала больше чем на месяц. В результате нашему заводу, в свою очередь, тяжелее выполнять поставки по договорам. Металл приходит с большим опозданием и с других предприятий, случается, низкого качества. По этой причине выполнение плана нередко зависит от того, насколько быстро и напряженно мы работаем в последние дни месяца и квартала. План мы, конечно, делаем. Но какой ценой?! В такой спешке легко допустить брак, не заметить дефекта.

Вот поэтому у нас большая просьба к металлургам, нашим поставщикам: наведите, товарищи, у себя порядок, не задерживайте металл, дайте нам возможность четко и ритмично трудиться на своих рабочих местах. Перестройка касается всех, и пора уже решительно кончать со старыми методами хозяйствования.

В ответ на Обращение ЦК КПСС мы пересмотрели ранее принятые обязательства и решили, что сможем к 70-летию Великого Октября выпустить сверх плана 50 тысяч подшипников, производительность труда увеличить на два с половиной процента, бездефектную сдачу продукции довести до 98,6 процента. От каждой из нас потребуется полная отдача, и не только энтузиазм, но и настойчивость, чтобы овладеть практическими навыками и знаниями при освоении новой техники, и умение правильно и грамотно распределять наши силы.

Так что на вопрос: «Что еще дадим пятилетке?» — мы ответим делом.

По поручению бригады: слесари механосборочных работ Л. Тулапина, Н. Пронина, Л. Сахарова, мастер Н. Трубочкина, старший мастер Л. Козлова.

г. Куйбышев, 4-й Государственный дважды ордена Ленина подшипниковый завод производственного объединения ГПЗ-4, цех приборных подшипников № 2.

**ОТ РЕДАКЦИИ:** Письмо работниц ГПЗ-4 — одно из многих в редакционной почте. В одних речь идет о заметных изменениях к лучшему в нашей жизни, в других — о перестройке только на словах. Бесспорно, права бригада: на вопрос «Что еще мы дадим пятилетке?» отвечать делом. В поиске резервов и неиспользованных возможностей, в решении наболевших проблем идет перестройка — в каждом из нас, вокруг нас, в цехе, на участке, на стройке, фабрике.

Редакция просит вас, дорогие читатели, написать нам:

1. Какие изменения происходят в жизни вашего предприятия и происходят ли они вообще?
2. Что бы вы сделали в первую очередь, если бы организацию труда и производственного быта поручили лично вам?
3. Девиз двенадцатой пятилетки: производить лучше, чем прежде, дешевле, чем прежде, больше, чем прежде. Что делаете вы, ваша бригада, коллектив участка, цеха, завода, чтобы эти слова воплотить в дела?

Ваши письма помогут найти новые адреса хорошего опыта, подскажут и темы критических выступлений.

Ждем писем с пометкой: «Перестройка».



Белла Ахмадулина  
**ПОЭТИЧЕСКАЯ  
ТЕТРАДЬ**

Фотоэтиюд А. Жмулюкина.

● ● ●  
Я — лишь горы моей подножье,  
и бытия величина  
в жемчужной раковине ночи  
на весь июнь заточена.

Внутри немеркнувшего нимба  
души прижился завиток.  
Иль Ибсена закрыта книга,  
а я — засохший в ней цветок.

Все кличет кто-то:  
Сольвейг! Сольвейг! —  
в чащобах шхер и словарей.  
И как на исповеди совесть,  
блаженно страждет соловей.

В жемчужной раковине ночи,  
в ее прозрачной свето-тьме  
не знаю я сторонней нови,  
ее гонец не вхож ко мне.

Мгновенье сомкнутого ока  
мою зеницу бережет.  
Не сбережет: меня жестоко  
всеобщий призовет рожок.

Когда в июль слепящий выйду  
и вспомню местность и людей,  
привыкну ль я к чужому виду  
наружных черт судьбы моей?

Дни станут жарче и короче,  
и чайка выключает чуть свет  
в жемчужной раковине ночи  
невзрачный водянистый след.

● ● ●  
Пора, прощай моя скала,  
и милый дом, и в нем каморка,  
где все моя сирень спала —  
как сновиденно в ней, как мокро!

В опочивальне божеества,  
для козней цвета и уловок,  
подрагивают существа  
растений многожды лиловых.

В свой срок ступает на порог  
акцент оттенков околичных:  
то маргариток говорок,  
то орхидей архаичность.

Фиалки, водосбор, люпин,  
качанье перьев, бархат маитий.  
Но ирис боле всех любим:  
он — средоточье черных магий.

Ему и близко равных нет,  
Мучителен и хрупок облик,  
как вывернутость тайных недр  
в кунсткамерных прозрачных колбах.

Горы подножья и подвал —  
словно провал ума больного.  
Как бедный Врубель тосковал!  
Как все безвыходно пилово!

Но зачарован мой чулан.  
Всего, что вне, душа чуралась,  
пока садовник учинял  
сад: чудо-лунность и чуланность.

И главное: скалы визит  
сквозь стену и окно глухое.  
Вошла — и тяжело висит,  
как гобелен из мха и хвои.

А в комнате, где правит стол,  
есть печь — серебряная львица.  
И соловьиный произвол  
в округе белонощной длится.

О чем уста ночных молитв  
так вздыхают и пекутся?  
Сперва пульсирует мотив  
как бы в предсердии искусства.

Все горячее перебой  
артерии сакраментальной,  
но бесполезен перевод,  
и суесловен комментарий.

Сомкнулись волны, валуны,  
канун разлуки подневольной,  
ночь белая и часть луны  
над Ладогою хладноводной.

Ночь, соловей, луна, цветы —  
круг стародавних упований.  
Преуспеванью новизны  
моих не нужно воспеваний.

Она б не тронула меня!  
Я ей вреда не причиняла  
во глубине ночного дня,  
в челне чернильного чулафа.

Не признавайся, соловей,  
не растолковывай, мой дальний,  
в чем смысл страдальческой твоей  
нескладницы исповедальной.

Пусть всяко понимает всяк  
слогов и пауз двуединость,  
утайки маленькой пустяк —  
заветной тайны нелюдимость.



**О** сень семьдесят третьего года в Воронеже пылала такими яркими красками, что казалось, даже каменные стены домов вот-вот начнут оплывать от нестерпимого жара. В четверг 20 октября младший сержант милиции Николай Никулин заступил на дежурство. Как всегда, сидел за рулем. На окраине города к их автомобилю бросилась девочка лет четырнадцати: «Помогите! Брат может убить маму! Пришел из вырезвителя, требует денег на опохмелку». Николай, не раздумывая, рванул на помощь...

— В лицо мне словно не то крупный горох, не то острый щепень швырнули, звук выстрела услышал после,— вспоминает Николай Алексеевич.— Приложил руки к лицу—мокрые. Открыл глаза—темень. Подумал, что свет выключили. Кокарда на милицейской фуражке да еще козырек жесткий спасли меня. Правда, и посейчас в голове десятка три дробиннок ношу. Врачи говорят: лучше их не трогать.

Родным разрешили навещать Николая в больнице через день. А в те дни, когда их не было, приходила Галина, девушка, о которой в ту пору еще нельзя было точно сказать, кто она Николаю (невеста—слишком сильно, знакомая—слишком мало). Когда она появилась в первый раз у кровати, на которой, весь забинтованный, лежал Николай, он стал ее выпроваживать. «Уходи! Зачем пришла? Со мной теперь все кончено. А жалость твоя мне не нужна». И напоследок сказал: «Не приходи больше!» Но Галя уже знала, что станет приходить. Правда, с родными Николая старалась не встречаться. Могли спросить: «Зачем ходишь? Он калека, а тебе продолжать жить». (Все вокруг советовали оставить его. Приводили примеры из жизни—волосы дыбом вставали.) Евдокия Григорьевна, мать Николая, однажды специально пришла в больницу не в свой день, чтобы посмотреть на девушку, от которой так много зависело в теперешней жизни ее сына. Пришла и села неподалеку от раздевалки. Но Галину к себе не подозвала. И та не подошла к ней.

И если вдуматься: разве не права была семья, не доверяя Галине? Восемнадцать лет, жизненного опыта никакого. Примет решение, не рассчитав своих силенок, а навалятся трудности, о которых сейчас она не может и догадаться, и отступится. А для Николая это второй выстрел.

— Сделал мне Николай предложение.— улыбается Галина Алексеевна,— с братом Михаилом приехали ко мне в общежитие. С цветами. И это был первый букет, который он донес в полной сохранности до моей комнаты! Раньше всегда как бывало: пока поднимется по лестнице, успеваешь раздарить все цветы, останется один-два цветочка... Пришли и сказали: «Мама хочет с тобой поговорить». Мы поехали на Острогжскую, где он в ту пору жил у своей сестры. Встретились с Евдокией Григорьевной. Поговорили. Поплакали. И решили свадьбу играть шестого ноября. Вначале я была против свадьбы: не так давно умерла моя мама, было нелегко на душе, да и с финансовой стороны все непросто. Но семьи у нас с ним большие—у него пять сестер и братьев, и я в семье девятый ребенок. Мы в своих семьях младшенькие. И вообще у нас с ним много общего. Отцы у обоих—Алексеи, матери—Евдокии. Даже вечернюю школу оканчивали одну и ту же.

Так вот старшие и решили: «Живому живое—свадьбе быть».

Играть ее решили на родине Николая, под Воронежем, в селе Большая Трещевка. Там, где все знали его и он знал всех и все—каждый пригорок, изгиб улиц, ступени в домах, стены, где он когда-то хитроумным способом измерил глубину оврага, куда приходилось бегать за ключевой водой—на 90 метров ниже сельских огородов.

Вячеслав СИТНИКОВ

# СВОИМ СЕРДЦЕМ



Заявление жениха и невесты в сельсовет отнес Алексей Васильевич—отец Николая. Торжественную регистрацию назначили в Доме культуры. О свадьбе знало все село. Шумная, цветастая, веселая, открытая сельская свадьба шла по улицам, пела старые и новые песни, плясала «матаню». Николай поставил свою подпись в сельском Совете, где народу было поменьше, да и те—самые близкие. А невеста расписалась в Доме культуры, куда вошли они с женихом сквозь народ, сутолоку, веселые приветствия и добрые пожелания.

— Счастья тебе, Коля!— кричали одногодки и сослуживцы жениха.

— Счастья тебе, доченька,— кланялись Галине пожилые его землячки.

— Я твердо знала одно: Коле нужно учиться,— вспоминает Галина Алексеевна.— Настояла на том, чтобы он готовился к поступлению на юридический факультет университета. В две недели освоил систему Брайля. Одиннадцатый класс закончил успешно. Все учителя его хвалили. Тут же он пошел на подготовительные курсы, а я—в декретный отпуск.

В июле семьдесят пятого года в Воронеже стояла жара. Даже в родильном отделении приходилось открывать окна. Врач, принимавший роды, сказал Галине: «Поздравляю вас с мальчиком». А внизу под окнами кто-то завопил: «Ромка родился!» Пришла в палату санитарка и сказала, что под окнами родильного отделения плачут двое мужчин.

Через неделю Галину с Ромкой выписали. Оставив его дома на Евдокию Григорьевну, она пошла с Колей на первый экзамен в университет. Николай, подвижный, порывистый, не любящий ждать, отвечать пошел первым. Вышел скоро. Сказал: «Отлично. Бежим домой?» А дома все спрашивал и спрашивал о сыне: «Какой он? На кого похож?» Подносил сверток с Ромкой к окошку, все надеялся на чудо, на проблеск, хотя бы мгновенный, света в глазах. Чуда не происходило. И Николай осторожно касался пальцами крошечного личика.

— А я в такие минуты оставляла их одних,—негромко говорит Галина Алексеевна.—И плакала в ванной под шум воды.

Рассказывает Клава Подлесных, близкая подруга Галины, с которой они еще в общежитии жили в одной комнате.

— Мы и сейчас дружим, семейные праздники вместе встречаем. Я давно начала чувствовать, что Галина как бы растет постоянно, мудрее, что ли, становится. Думаю иногда: вот мы с ней одногодки, воспитывались у грядок, образование вроде как в спешке получали, а откуда в человеке души столько и такта? Случая не припомню, чтобы Галя словом или интонацией показала Коле, что она его вынуждена опекать. А ведь дрожит за него, как за дитя. Он ведь шустрый такой, стремительный. В квартире то и дело на углы, на двери наталкивался, лицо в кровь разбивал. Она скажет только: «У него же ранение в голову»,—а у меня душа на части рвется—столько в ее голосе боли. Николай стал учиться помогать по хозяйству. Начал с мытья посуды. Сколько он ее перебил! Мы сидим с ней в комнате, а на кухне черепки звенят. Она разговора ни на миг не прервет, движения к кухне не сделает, чтоб он не думал, не огорчался. А теперь посмотрите: Николай картошку лучше любой женщины чистит, на посуду блеск наводит. А с Ромкой как нянчился! Пеленал, раньше Галины на его крик поднимался, в садик его сам водил. А потом с городом познакомил. Высадятся из автобуса с ним, спросит: «Дом перед нами с колоннами, сынок, видишь?..» И расскажет такие подробности—диву даешься. А в Трещевке оседлает мопед—правда, племянник рядом—и поедет. Вот-вот, кажется, в столб врежется! Галина и на это смотрит молча—понимает, что мужу это необходимо. В кино, в театр ходят вместе.

В университете учились вдвоем.

Чтобы ему было легче, она наговаривала учебники на магнитофон; как бы невзначай встречала его у университета с коляской, пока он не освоился с дорогой домой; пошла на курсы машинописи, перепечатывала наколотые им по системе Брайля тексты контрольных и курсовых работ. Диплом, конечно, дали Николаю, но куратор группы Дмитрий Иванович Дударев признал: «Заслужили его оба—и муж, и жена».

Однажды преподавательница спецкурса «Особенности рассмотрения отдельных категорий гражданских дел», славящегося своей сложностью, около часа «гоняла» Николая Никулина по всем разделам, а потом сказала: — И все же я вынуждена поставить вам «отлично».

— Почему вы, Аза Владимировна, так говорите? — спросил ее Никулин.

— А уж очень у вас, Николай Алексеевич, много пятюрок в зачетке. По правде сказать, я боялась, что сердобольные преподаватели могут сообща подвести вас. Зато теперь я за вас спокойна.

На торжества по поводу окончания университета у Никулиных собралась вся группа — двадцать пять выпускников. И никому не нужно было объяснять, как к ним добираться. — Здесь привыкли собираться, готовиться к экзаменам.

...В первый раз к Никулиным я шел как-то неуверенно. Думал: «Люди живут в своем замкнутом мире». Прикидывал, как здороваться, если дверь откроет сам хозяин. Позвонил в дверь. Услышал: «Входите! Не заперто!» Толкнул приоткрытую дверь. Николай шагнул навстречу. Пожал руку. Помог раздеться. В комнате сидел пожилой мужчина, удивительно похожий на Николая, держал на сухоньких коленях спокойные, живые и такие большие руки, что одна только ладонь, которой он, привставая, оперся на табурет, прикрыла сиденье целиком.

— Кажется, нет такой работы на земле, с которой не справились бы эти руки, — сказала мне потом Галина Алексеевна.

Для меня оказалось очень важно, что в тот день Алексей Васильевич был у сына с невесткой и я мог поговорить, познакомиться с ним. Я понял, что крепкие корни семьи Никулиных уходят глубоко-глубоко в прошлое, их поддерживает и питает судьба старшего поколения, история рода.

— В аккурат перед самой войной, — рассказывал Алексей Васильевич, — отправил я Дусю с ребенком из Иркутска рожать сюда, под Воронеж, в Большую Трещевку. К матери в родной домишко. Тут война. Повестка. В считанные часы собрался. Воевал на Дальнем Востоке. В сорок пятом приехал в Иркутск, получил на заводе расчет. Добрался до дома. Ребятишки подросли, Дуся хлебнула горя. Их из хаты фашисты на улицу выбросили. Она с детьми, матерью моей и еще три семьи соились в соседней хатенке. Разруха, нужда, голод... Сейчас в нашем колхозе есть «Книга памяти». В нее вписаны те, кто не вернулся с войны. И небольшое вроде бы село, хоть и зовется Большой Трещевкой, а список тот скорбный велик — две с половиной сотни имен. Приехал я — пусто, хаты без огней, улицы без гармошки. А жить-то надо. Пошел в колхоз. Там мужским рукам рады, а настоящей работы предложить не могут. Гурты гонять — в хозяйстве два вола; технику водить — один трактор разбитый; конюх не нужен — лошадь-то одна. И та по ключик Жамка. Вот и латадь дыры, куда пошлют. Бывало, запрягут Жамку в телегу с керосиновой бочкой (трактора тогда на этом горючем работали) и поедут на станцию Курбатово, за 40 километров. А рядом бабы идут, человек двенадцать — шестнадцать, с канистрами двадцатилитровыми. Жамка больше одной бочки керосина везти не могла — слабая лошаденка, — вот женщины на себе канистры-то и несли. Оборачивались в оба конца с одной ночевкой. Керосин принесли — трактор заправить есть чем. Пашу... А раз пашу — надо сеять. Семена на той же станции Курбатово. Следующая ходка — уже за семенами. Сколько их было, этих никем не меренных верст, пока колхоз не приподнялся!

В первые же вечера у Никулиных удалось встретиться многим из тех людей, с кем хотелось поговорить. Вначале думал, что это просто

везение. А потом понял: так здесь всегда. К Никулиным тянутся люди, которым они нужны и которые нужны им.

— Мы ни на день не оставались одни, — говорит Галина Алексеевна. — Незнакомые приглашали нас приехать погостить у них. Мальчишки с улицы Острогжской подарили Коле щенка овчарки — будущего поводыря. В давно знакомых вроде бы людях открывалась такая светлая глубина, о которой раньше и не догадывались. Ну, и родные, конечно. Колин брат Михаил вернулся из армии и сразу же попросил принять его на работу в милицию, на место брата.

— Пусть подонки не думают, что нас можно запугать, — сказал он.

После окончания университета Николаю предложили пойти в адвокатуру. Тогда он от этого предложения отказался наотрез.

— Не хотел встречаться с такими, как тот, и защищать их, — признался он. — Да боялся, что буду необъективным, злым. Попросился вновь на работу в УВД. Направили преподавателем в школу милиции. Тогда она располагалась у стадиона «Динамо». Приехал. Вышел из автобуса. Жду, пока поток автомобильный пройдет. Кто-то встал рядом. Замполит. Сказал мне: «Пошли, Коля». Так начался мой первый рабочий день после университета. Перед этим я, правда, побывал в здании школы, в которой когда-то учился и сам, — переходы, коридоры, повороты и ступени восстановил в памяти.

Когда Галина уговорила Николая поступать в университет, он сказал:

— Тяжело тебе будет со мной и с Ромкой.

— Имей в виду, Коля, за несчастного я бы не пошла. Замужем я, как и все, за мужчиной. И не думай, что из-за вас двоих я оставлю работу...

Пока Николай учился, его родители попробовали помогать. Евдокия Григорьевна привезла двести рублей: «Купите дорожки на пол ковровые». Чтобы не обижать стариков прямым отказом, молодые выждали время, вернули деньги: «Подходящих не нашли». Те поняли и попыток больше не возобновляли.

Время идет, подрос сын, Николай начал работать, трудностей поубавилось. Но жизнь ставит все новые и новые задачи. Недавно Николай, влюбленный в автомобили, заговорил о приобретении «Жигулей». Галина Алексеевна пошла на курсы шоферов-любителей. Получила права. Села за руль. Спросила: «Куда ехать?» Николай Алексеевич наговорил ей весь маршрут их первой поездки в Большую Трещевку — память до деталей хранит прежние его маршруты по городу.

— За руль и не думала никогда садиться, — говорит Галина Алексеевна. — От страха, наверное, не избавлюсь никогда. Но что делать, автомобиль нам нужен.

Полтора года назад Николай Алексеевич сменил работу. Год стажировался он в юридической консультации Железнодорожного района. Высиживал на новой работе до тех пор, пока не уходили из помещения все сотрудники, и тогда на ошупь обходил кабинеты, коридоры, осваивал пространство.

Новая работа потребовала новых знаний. Галина Алексеевна вновь помогает мужу поглощать литературу, наговаривает учебники на магнитофон, вместе с ним репетирует его выступления в суде. Теперь Никулин считается одним из лучших специалистов по гражданским делам, участвует в судебных процессах. Ведет в райисполкоме прием граждан, дает консультации в общественной приемной при газете «Коммуна», дважды в месяц выступает с лекциями на предприятиях города.

В памяти Николая Алексеевича живут и цвет листы, и белизна майских черемух, и образы близких людей.

— Сны — и те в цвете вижу. Почувствую запах тополя — легко представлю его себе. И знаю одно: без Гали этот мир померк бы.

В цехе ленинградского объединения «Скорход» бурлил митинг. Работники одного из старейших предприятий города на Неве — от ветеранов-блокадников до вчерашних выпускниц ПТУ — внимательно слушали взволнованные выступления своих товарищей и, конечно, гостей — участниц Международной школы мира.

Мари Анн Лезаж, член национального бюро Французского движения за мир, говорила о вещах простых и понятных: об извечном стремлении человека спокойно и открыто смотреть в завтрашний день, о том, как она, движимая естественной материнской любовью к своим детям, осознала необходимость борьбы против ядерной угрозы, стоящей буквально у порога каждого дома. А потом Мари Анн слегка встряхнула рукой, и перед нами развернулся заурядный полиэтиленовый пакет, вроде тех, в которых все мы носим свои покупки. А на нем написано: «Этот пакет — карманное убежище». Ниже — «инструкция». «В случае ядерного конфликта: 1) Раскройте убежище. 2) Наденьте его себе на голову. 3) Ждите конца».

Когда смолк дружный смех, доказавший, что французская ирония оценена по достоинству, Мари Анн показала нам иллюстрацию на другой стороне пакета. «Это для тех, кто сомневается в эффективности предлагаемого «спасения», — пояснила она. Рисунок изображал семью: мать, отца и ребенка. «Самая надежная защита от ядерной войны — это мы с мамой», — говорит отец малышу. А мать прибавляет: «Потому что мы боремся за мир». На этот раз наглядной изобретательности авторов столь убедительной наглядной агитации были долгие аплодисменты...

Это всего один из эпизодов, сложившихся в насыщенную неделю, в течение которой в зеленом пригороде Ленинграда, в приморском поселке Репино, работала Международная школа мира, организованная Комитетом советских женщин. Невольно ловлю себя на мысли о том, что слово «работала» одновременно и точно, и неточно. Крайняя серьезность обсуждавшихся проблем: от «звездных войн» и европейской безопасности до роли средств массовой информации в воспитании подрастающего поколения в духе мира, содержательные выступления докладчиков, весьма насыщенный распорядок дня — все это, конечно, позволяет говорить о серьезной работе. А как охарактеризовать ту особенную атмосферу доверительности, неформального дружеского общения, в котором возможно все — иронические полувопросы-реплики, эмоциональные комментарии, призывы, шутки, обмены колкостями — все, что делало школу похожей не на семинар или конференцию, а на заинтересованную беседу, свободный обмен мнениями.

Основная тема формулировалась так: «Международный год мира и роль женщин в борьбе за прекращение гонки вооружений на Земле и предотвращение ее в космосе». В том, что нет сейчас у человечества задачи более насущной, никого из участниц убеждать не было необходимости. Многие из них уже не один год отдают этой благородной борьбе массу физических и душевных сил.

Многие — это Джейн Павеетт, секретарь Британской ассамблеи мира, Елена Гамари, заместитель председателя Антиядерного движения греческих женщин, Мирьям Вире-Туоминен, генеральный секретарь Международной демократической федерации женщин, Эдит Балантайн, генеральный секретарь Международной лиги женщин за мир и свободу, и их подруги из стран — участниц хельсинкского Совещания по безопасности и сотрудничеству в Европе.

Участие борца за мир далеко не всегда легка и безопасно. Вспомним хотя бы группу отважных американцев, которым было сознательно шло на огромный риск, отправившись не так давно к

# ЗЕМЛЮ ОТ ПОЖАРА УБЕРЕЧЬ

В мае в пригороде Ленинграда работала  
Международная школа мира.  
В ней участвовали представительницы  
56 национальных и международных  
женских организаций  
и антивоенных движений.  
Посланцы 28 стран планеты считают:  
предотвращение ядерной войны —  
насушнейшая задача каждого.

месту проведения ядерных испытаний в штате Невада. «Это на редкость мужественные люди», — рассказывала мне Грета Петерсен, сама живущая сравнительно недалеко от этих мест — в штате Юта. Грета уже бабушка, отлично помнит те времена, когда на этом полигоне проводились испытания в атмосфере. Тогда ветры относили радиоактивное облако на северо-восток, и там оно осыпалось толстым слоем теплого пепла... «Власти уверяли нас, что ни малейшей опасности нет, — печально продолжала Грета. — Но то была гнусная ложь. Это мы поняли позднее, когда в окрестностях Сент-Джорджа, Банкервилла и Сирдар-Сити погибло несколько тысяч овец. Затем настал черед людей... Их угасание растянулось на годы. Годы, наполненные мучительной борьбой с неизлечимой болезнью — раком. Так что, — энергично заключила она, — мне и многим моим знакомым отнюдь не нужны дополнительные доказательства смертоносности ядерного оружия. У меня оно вызывает одно желание — бороться за то, чтобы смертоносный атом был навеки запрещен».

За истекшее после Хельсинки десятилетие женщины Старого Света приобрели богатый опыт взаимного общения и обмена мнениями по самым актуальным проблемам, по всему кругу вопросов, касающихся нашего общего европейского дома. Но не менее обширны и сложны задачи, которые стоят сейчас перед всеми, кому дорог мир в своей стране и на планете. «Звездные войны» — космические вооружения — не снимают с повестки дня американскую стратегию первого ядерного удара, — сказала в своем выступлении М. Вире-Туоминен. — Вот почему вместе с развитием этих видов оружия США продолжают производить «Першинги-2» и крылатые ракеты, «Трайденды» и «МХ». И это с каждым днем увеличивает вероятность глобальной катастрофы — даже по воле случая или технических неполадок. Потому-то и необходимы, насущно необходимы широкомасштабные, поистине всемирные акции, способные остановить подготовку «звездных войн».

А ведь есть, есть выход из ядерного лабиринта! Не случайно с таким подъемом говорили

многие участницы школы о советских мирных инициативах, содержащихся в Заявлении М. С. Горбачева от 15 января этого года, о тех конструктивных шагах, которые были предприняты нашей страной в последующие месяцы. Естественно, что такие предложения, как осуществление полной ликвидации советских и американских ракет средней дальности в Европе, значительное сокращение всех обычных вооружений и вооруженных сил на территории от Атлантики до Урала, освобождение Старого Света от химического оружия, — все они были оценены по достоинству и поддержаны большинством участниц школы.

А для некоторых участниц советские предложения стали настоящим откровением. «Наши пресса и телевидение говорят об этом так, что до сути дела порой и не доберешься» — такую реплику бросила своей подруге одна из моих соседок, подняв голову от блокнота, испещренного пометками.

Антисоветская истерия, поднятая буржуазными средствами массовой информации вокруг аварии на Чернобыльской АЭС, стала еще одной иллюстрацией того, как западная пропаганда понимает разрядку и налаживание европейского сотрудничества. Надо признать, что сам приезд в нашу страну в дни, когда правые газеты были заполнены выдумками о «тысячах жертв» и «стертом с лица земли Киеве», потребовал от некоторых участниц определенного мужества. Понятен был и их обостренный, порой предвзятый интерес ко всему, что происходило тогда — заметьте, всего полмесяца спустя после трагической ночи на берегах

Припяти. Но недаром говорится: правда свое возьмет. Члены советской делегации терпеливо и конкретно отвечали на любые, даже самые задиристые вопросы, разъясняли все недоумения.

Все сомнения окончательно разрешило выступление М. С. Горбачева по советскому телевидению. Притихшие женщины сидели, не сводя глаз с экрана, и едва только закончилась трансляция, как встала Эдит Балантайн и, с трудом покрывая шум аплодисментов, предложила направить М. С. Горбачеву телеграмму. Тут же после недолгих консультаций был составлен текст, заканчивавшийся такими словами: «Мы искренне желаем, чтобы все советские инициативы увенчались успехом и положили начало процессу разоружения в нынешнем Международном году мира. Мы надеемся, что это приведет к сближению народов Востока и Запада».

«Сближение», «взаимопонимание», «сотрудничество» — эти слова были, пожалуй, самыми популярными во время работы школы. Прозвучали они и тогда, когда речь зашла о большом событии, к которому уже сейчас начали готовиться активистки женского движения из многих стран мира, — о Всемирном конгрессе женщин, который состоится в Москве в июне будущего года. Перед конгрессом стоят благородные цели: содействовать лучшему взаимопониманию и сотрудничеству женщин во имя мира, национальной независимости, суверенитета, самоопределения и демократии, во имя прав женщин и детей. Его лозунг — «В 2000 год — без ядерного оружия». Не случайно представительницы многих национальных и международных организаций подчеркивали, что они поддерживают цели и задачи конгресса и собираются приехать в Москву.

...Земля — наш общий дом. Это слова из выступления главы советской делегации, председателя Комитета советских женщин В. В. Терешковой. Ей, единственной из всех присутствующих, выпало счастье видеть Землю из космоса — голубую, прекрасную и беззащитно маленькую. А сберечь этот дом для грядущих поколений — наша общая задача.

А. СТЕПАНОВ



Участницы Международной школы мира  
на Пискаревском кладбище.

Фото С. КАРПУХИНА.

# ЭТО НАШ ВОПРОС!

**Валентина ЧИРКОВА, волочищица Волгоградского сталепроволочно-канатного завода имени 50-летия СССР, депутат Верховного Совета РСФСР, лауреат Государственной премии СССР.**

Всякий раз, когда я возвращаюсь из Москвы, товарищи по работе обступают меня, просят: «Расскажи подробно, что было в Кремле!» Я рассказываю. И вот что интересно. Поднимался ли на сессии вопрос о мелиорации, согласно кивали головами: «Наш вопрос», обсуждалась ли школьная реформа, тоже «Наш вопрос», в коллективе свыше четырех тысяч женщин, у многих дети, внуки. И вот теперь, вернувшись с третьей сессии Верховного Совета РСФСР одиннадцатого созыва, рассказываю: как обсуждался и утверждался Государственный план экономического и социального развития республики на двенадцатую пятилетку. И снова слышу голоса подруг: «Наш вопрос!». И тут же начинаются разговоры, что мы и как будем делать.

Еще живы в памяти дни, когда вернулся с XXVII съезда партии наш делегат, электрообмотчик Анатолий Корнеевич Монастырский. И сразу выступил с почином: «Пятилетку—за четыре года!». Многие откликнулись, но были и такие, кто не решился. Это ведь не просто—записался в соревнующиеся и работай, как работал. Взять на себя такое обязательство—огромное напряжение и ответственность: а ну как не выполню, подведу?

Задала себе этот вопрос и я: смогу ли? Ведь и так вроде поблажек себе не даю, работаю на пяти машинах, выполняю сложнейшую операцию: волочение латунированной проволоки. Ну, думаю, все, предел! Больше не смогу... Но ведь надо! Я же коммунист. И решила. Чего-нибудь да стоит мой опыт. Найду резервы, выполню обязательство! Уже потом прочитала я в Обращении Центрального Комитета КПСС к трудящимся Советского Союза такие слова: «Центральный Комитет КПСС призывает всех коммунистов быть в первых рядах соревнующихся, личным примером воодушевлять людей на выполнение задач пятилетки. Это—долг и обязанность каждого партийца!»

За счет чего я экономлю время? На завод прихожу немного пораньше, подготовиться к работе: мой маршрут от машины к машине высчитан по секундам, на бегом время зря не трачу; при смене шпуль отработано каждое движение: повышенное внимание к качеству заготовок; сноровка при заправке машин... Пока слово держу, ежедневную норму выполняю на 150 процентов.

Моя напарница—Галина Павловна Венедиктова—волочищица высокой квалификации. Вот с таким мастером состязаться интересно, не больно-то уступит. Вообще народ у нас в сталепроволочном цехе (СПЦ-4) решительный и равнодушный. И это важно, потому что производство сложное, требует высокой квалификации, постоянного совершенствования техники и организации труда.

С этого года наша смена перешла на хозяйственный расчет. Экономия материала, времени—для всех насущная необходимость. Новые намоточные аппараты, которые нам скоро поставят, позволят менять шпулю не через 7—10 минут, а через 40. Значит, поднимется производительность труда.

Говорю и сама вижу, как из отдельных новшеств складывается в результате новое качество труда и, значит, новое качество продукции. А продукция наша всюду в народном хозяйстве. Это различных типов и сортов стальная проволока и стальные канаты. Без них не обойтись ни в машиностроении, ни в строительстве, без них не будет ни сверхмощных шагающих экскаваторов, ни канатных дорог, ни подвесных мостов.

Двенадцатая пятилетка набирает силу. Мы обязаны ее выполнить. Это наш рабочий долг.

## БЕРЕМ ШЕФСТВО НАД ВНЕДРЕНИЕМ НОВШЕСТВ,

Нет, не в волшебную сказку поведут нас эти следы и не в детективную повесть. Но будет в нашем путешествии что-то и от сказки, и от детектива.

Их было двадцать четыре—по числу победителей конкурса. Двадцать четыре хрустальных башмачка, врученных в качестве наград победителям Всесоюзного конкурса «На помощь рукам женским». Жюри придирчиво отобрало эти работы из двухсот с лишним изобретений и предложений, представленных на конкурс. Прошел год... Давайте отправимся по следам хрустальных башмачков и попытаемся узнать, как изобретения, завоевавшие признание специалистов, сумели облегчить тяжелый и монотонный труд женщин, много ли высвободили женских рук, помогли ли сберечь драгоценное время, энергию, топливо, сырье. Причем не только на тех предприятиях, где они были изобретены, но и на других, аналогичных. Это главный вопрос—как тиражируются полезные новшества, как распространяется передовой опыт.

В этот раз возьмем одну из четырех отраслей, принимавших участие в конкурсе, а именно промышленность строительных материалов. На кирпичных, цементных заводах трудится множество женщин, а вот уровень автоматизации и механизации здесь один из самых низких в народном хозяйстве, условия труда, прямо скажем, незавидные.

# П

ервый адрес—Подмосковье, Красково. Всесоюзный научно-исследовательский институт строительных материалов и конструкций имени П. П. Будникова. В одной из его лабораторий хранится наш хрустальный башмачок. Он получен за разработку принципиально новой системы сжигания твердого топлива, которую можно использовать при производстве керамического кирпича. До изобретения этой системы уголь в печь подбрасывали женщины-кочегары. Работа вредная и тяжелая. Температура в помещении градусов пятьдесят, а то и больше. То и дело выскакивают работницы на свежий воздух, подышат чутко—и обратно, в жару, в духоту нестерпимую. При новой технологии сжигания твердого топлива все это делается автоматически. Прошлым летом новинка вошла в строй на Бериславском заводе стройматериалов в Херсонской области.

Прошел год. Какие новости? Одна хорошая: сдана в эксплуатацию еще такая же система на заводе в станице Староцербиновской Краснодарского края. Однако поставим такой вопрос: сколько заводов отрасли могли бы исполь-

зовать новую прогрессивную технологию?

— Примерно триста только в нашем Министерстве промышленности стройматериалов СССР,— отвечают авторы изобретения,— в целом же по стране гораздо больше. Ведь кирпич всем нужен, и кирпичные заводы имеются в самых разных ведомствах.

Выходит, если внедрение и дальше пойдет такими темпами—одно в год,—то понадобится лет триста.

Наши собеседники Валерий Титов и Борис Батев—двое из группы авторов—настроены более оптимистично, надеются: вот получит система «добро» на серийное производство, одновременно будут завершены проекты типовых решений для печей разного размера—и тогда все, кто строит и реконструирует кирпичные заводы, обязаны будут закладывать ее в свои планы. А пока молодым изобретателям приходится самим «пристраивать» свое детище. Так, прошлой осенью на многие предприятия, где можно было бы использовать систему, они разослали специальный информационный листок с подробным описанием ее преимуществ. Но в ответ хоть бы один запрос!

Итак, что же мешает внедрению полезного изобретения, показавшего прекрасные результаты и не столь уж недоступного по сложности и затратам? Пожалуй, ответ на этот вопрос дает такой факт. Рядом с ВНИИСТРОМ, в том же Краскове, находится институт повышения квалификации руководящих кадров отрасли. Слушатели института непременно приходят в ВНИИСТРОМ—эта экскурсия включена в учебный процесс. Сотрудники, исполняющие роль экскурсоводов, постоянно знакомят с плодами своего творчества как раз тех людей, от которых зависит внедрение этих новшеств. Но, кроме лестных отзывов о своих разработках, порой слышат и практические замечания по поводу их использования, что-нибудь вроде: «Подумать только, какое количество оборудования надо устанавливать, чтобы высвободить каких-то несколько женщин!» Это многое объясняет.

И дело не в том, что будто бы повышают квалификацию в Краскове сплошь одни противники научно-технического прогресса. А в том, что порой у главного инженера, главного технолога предприятия не хватает стимулов, чтобы устанавливать и осваивать новое оборудование. Этот процесс, как правило, сопровождается неполадками, доводками, срывами текущих производственных заданий и, как следствие, исключением фамилий данных специалистов из ведомостей, по которым выплачивается премия. Гораздо практичнее было бы поставить тех, кто по должности обязан, помимо всей прочей своей работы, внедрять новую технику, в такие условия, при которых бы им



выполнять эту обязанность стало выгодно, а уклоняться от нее — невыгодно.

Все эти рассуждения отвлекли нас от нашего путешествия, но зато они помогут разобраться в судьбе следующих изобретений, к которым лежит наш путь.

**А**

дрес второй: Черкесск.

Здесь на местном цементном заводе введено интересное новшество — оно тоже отмечено на конкурсе. Лаборанткам не приходится больше каждый час вручную брать пробы жидкой сырьевой смеси и носить в центральную заводскую лабораторию, вышагивая за смену многие километры. Из-за такого пешего хождения результаты проб обычно запаздывали на пятнадцать—двадцать минут, и это не лучшим образом сказывалось на качестве цемента. Теперь с помощью специального устройства пробы берутся автоматически и доставляются с помощью пневмопочты за полминуты. Устройство, сделанное руками заводских умельцев, облегчило труд лаборанток и к тому же принесло около девяноста тысяч рублей годовой экономии.

Нашел ли этот опыт последователей на других предприятиях? С этим вопросом мы направились в Министерство промышленности стройматериалов СССР.

— Да, знаю эту разработку, — сказала Людмила Александровна Денисова, старший инженер отдела науки и новой техники одного из главных управлений министерства — Главцемента. — Типов подобных устройств много, разрабатывают их в Ленинграде, во Всесоюзном научно-исследовательском и проектно-конструкторском институте по автоматизации предприятий промышленности стройматериалов, а серийно производят в Грозном...

Все, стало быть, в порядке, и в лабораториях цементных заводов ручной труд больше не используется?

Нет, оказывается, производственные мощности для изготовления нужного количества устройств слабы, не обеспечивают потребности отрасли. А рекомендовать этот опыт в главке не считают нужным, поскольку до сих пор не выяснено, какие устройства лучше — те, что предлагают ленинградцы, или те, что используется уже на Северном Кавказе. А в результате тормозится широкое внедрение полезного и эффективного новшества.

**С**

ледующий маршрут — в

Колпино, под Ленинградом. На местном литейно-механическом заводе с успехом действует автоматизированная линия шлифования корпусов смесителей — попросту кранов-смесителей для умягчальников и ванн. Плышет по цеху конвейер, двигаются вместе с ним от одного поста к другому детали, их встречают шлифовальные ленты со все уменьшающейся зернистостью и шлифуют до блеска. Обработанные корпуса смесителей автоматически снимаются с конвейера и укладываются в специальную тару. За час с конвейера сходит 300—350 деталей.

Пусть прочтут эти строки работники таких же заводов в Туле, Ростове, других городах. Пусть узнают, что трудоемкое, скучное и в прямом смысле слова пыльное занятие — шлифовка корпусов смесителей — вполне поддается автоматизации. И готовый опыт есть — бери и пользуйся! Но нет, никто пока не пользуется — у нас, говорят, совсем другие условия...

Вот вам и повод, чтобы уклониться от внедрения новой техники. Именно повод, а причи-

ны, как мы уже знаем, другие. Конечно, нет предприятий-двойников, условия на них всегда разные. Но при желании это препятствие преодолимо. Что мы и докажем на примере последнего в нашем списке новшества, авторы которого живут и работают в Минске.

**В**

последнее время в столицу

Белоруссии зачастили гости из далекого Ташкента. Представителей производственного объединения «Ташстройматериалы» влечет сюда интерес к автомату-пакетировщику кирпича полусухого прессования, который разработали сотрудники СПКО «Оргтехстром». Недаром этот автомат завоевал на конкурсе первую премию: он высвобождает восемнадцать женщин, которым приходилось раньше вручную снимать кирпичи со стола пресса и укладывать на вагонетки. Теперь эти операции выполняются без человека. Автомат не знает усталости, плохого самочувствия или настроения, поэтому в его ловких «руках» кирпич целее. Так что и в денежном выражении эффект немалый: более двадцати тысяч рублей в год.

На ташкентском предприятии и печи другие, и вагонетки на целый метр короче, но там вовсе не считают, что из-за разницы в условиях можно отказаться от ценного новшества. Конструкторы из Ташкента и Минска договариваются между собой о том, как изменить технологию, переработать документацию. Их деловые контакты ведут к тому, чтобы и в Ташкенте машины заменили женщин, занятых возле прессов.

Один из создателей автомата-пакетировщика — сотрудник специального конструкторского отдела «Оргтехстром» Минстройматериалов Белоруссии Лев Владимирович Хмелевский рассказывает: «Пришло несколько запросов на наш автомат, приезжают представители из других республик. Хотят посмотреть своими глазами. И сначала сетуют, что у них, мол, условия не такие. Но затем начинают думать — а как приспособить наш автомат к своим условиям. Если поразмыслить, поработать, путь всегда найдется...»

Как видим, многое зависит от командиров производства, от их добросовестности, готовности пойти на риск ради прогресса, на некоторые трудности. Многие от них зависят, но далеко не все.

Начиная наше путешествие по следам хрустальных башмачков, мы обещали, что в истории судьбы изобретений-призеров будет детективный момент. Где же он? Уж не тут ли...

Руководители Министерства промышленности стройматериалов СССР, разумеется, за технический прогресс. Заместитель министра Н. П. Кабанов и начальник отдела изобретательства Г. Е. Шукин приняли непосредственное участие в работе жюри конкурса «Работницы» и ВОИР «На помощь рукам женским». Министерство выделило немалые средства для награждения победителей конкурса. Но на этом наступление на ручной труд женщин в отрасли и приостановилось. А ведь именно от руководителей министерства в значительной степени зависит судьба новшеств, которые были отмечены жюри и самим министерством. Именно отсюда должны были поступить соответствующие директивы, фонды, материалы для их внедрения. Но ничего этого не было, и путь новшеств-призеров по-прежнему тернист. Все «за», безусловно! Кто же против прогресса? Никто! Так почему же так медленно движется дело? Вот загадка, достойная внимания любителей разгадывать детективные сюжеты.

Э. НИКОЛЬСКАЯ



Редакция обратилась к заместителю председателя Государственного комитета СССР по делам изобретений и открытий Ю. Н. ПУГАЧЕВУ с просьбой прокомментировать это выступление журнала.

— Картина, к сожалению, слишком знакомая, — сказал Юрий Николаевич. — Столь медленное продвижение в производство новшеств, которые само же Министерство промышленности стройматериалов СССР сочло достойными награды, свидетельствует о том, как медленно происходит перестройка в этом министерстве. Отобрать лучшие работы из представленных на конкурс, поздравить и наградить их авторов — легкая и приятная часть дела. Но за праздником неизменно следуют трудовые будни. Необходимо было точно определить потребность в новшествах, о которых идет речь, на предприятиях самого министерства, других ведомств, включить эти разработки в отраслевой и производственный планы для изготовления опытных образцов и для серийного выпуска. Дать задания на техническую документацию и подыскать предприятия-изготовители, договориться с ними. А главное — сделать все это быстро, без проволочек. Год — срок более чем достаточный.

Внедрение новшеств-лауреатов могло стать предметом обсуждения на коллегии министерства, его следовало взять на особый контроль. Полезен был бы и семинар представителей заинтересованных предприятий, их встречи с авторами изобретений. В том же министерстве никак не освою и ряд других ценных изобретений, эффект от внедрения которых составил бы миллионы рублей.

Проблемы внедрения сегодня стали общегосударственной заботой. Невозможно больше мириться с таким положением, что только каждое третье изобретение пробивает себе дорогу на производство, остальные же пылятся на полках из-за отсутствия производственных мощностей, материалов и по множеству других причин, отражающих не столько объективные трудности, сколько сложившееся отношение к новому: без него спокойнее, удобнее.

Перестройка затягивается, потому что многие тяготеют еще к прежним методам. А методы эти сегодня не годятся. Напомню слова Михаила Сергеевича Горбачева, сказанные на встрече с коллективом Днепропетровского металлургического завода: «...надо иметь такой хозяйственный механизм, который способствовал бы ускорению научно-технического прогресса, поощрял руководителей, занимающихся внедрением достижений науки и техники в производство, и экономически наказывал тех, кто этого не делает. И не только руководителей, но и трудовые коллективы».

Понятно, что не один год уйдет на модернизацию машиностроения, которое и определит со временем обновление всего производства в стране. Но не сидеть же сложа руки все эти годы!

В условиях планового хозяйства этого можно достичь только обоснованным планированием. Вся многоаспектная, сложная, трудоемкая деятельность, связанная с созданием и освоением новой техники, новых технологий, должна планироваться, и в планы следует закладывать производственные площади, трудовые и материальные ресурсы и тот риск, без которого не бывает прогресса. Степень риска можно уменьшить, если, в свою очередь, тщательно планировать апробацию новшеств, предусматривая все необходимые затраты, и отбирать для использования только хорошо зарекомендовавшие себя новшества, сулящие самый значительный эффект.

Когда выходит очередной номер журнала «Новое время», невольно задумываешься, как постоянно возрастает интерес людей к вопросам внешней политики и международной жизни.

Об этом говорят редакционная почта, встречи наших журналистов с читателями. Миллионы людей сегодня каждый день слушают радиопередачи, смотрят телепрограммы, читают газеты, чтобы не только узнать, но и понять, что происходит в мире. Информация, информация, информация...

Сегодня ее столь много, что подчас она затушевывает суть происходящего, в ее потоке трудно увидеть подоплеку, многогранность фактов.

А ведь за скухими информационными сообщениями порой скрываются важнейшие события в жизни планеты.

Журналы, один из них «Новое время», имеют счастливую возможность выделить важнейшие события за неделю, отсеять все второстепенное, проанализировать факты, напомнить их предысторию.

И, как правило, та же информация приобретает глубину и объемность. «Новое время» — это журнал со своей большой и интересной историей.

Его первые номера (он назывался тогда «Война и рабочий класс») появились в июне 1943 года и сразу же привлекли к себе огромное внимание.

Этот интерес легко объясним. Журнал анализировал международную обстановку и положение на фронтах с классовых позиций, не был стеснен дипломатическими условностями и называл вещи своими именами, даже если это было неприятно нашим союзникам.

После Великой Победы на обложке журнала появились иные слова — «Новое время».

Они несли в себе глубокий смысл. Нужно было строить новые отношения, извлекать уроки из прошлого, стремиться к дружбе и сотрудничеству между всеми народами земли.

«Новое время»... Как это название созвучно и сегодняшнему дню!

Ведь определяющими для журнала являются задачи, которые поставлены решениями XXVII съезда КПСС.

Советским и зарубежным читателям наш еженедельник рассказывает о внешнеполитических шагах нашей партии и Советского правительства,

о том, какие в данный момент серьезные проблемы решают ученые, трудовые коллективы, партийные организации, чтобы добиться мощного ускорения развития нашей страны.

В. И. Ленин учил нас, журналистов, агитировать фактами за коммунизм.

Задача, вытекающая из этой формулы, ясна.

А вот конкретные способы ее решения на разных этапах далеко не одинаковы.

Ведь сегодня углубленный интерес к вопросам политики — это отнюдь не привилегия дипломатов и профессиональных журналистов.

Сегодня этими вопросами интересуется подавляющее большинство людей во всем мире.

Советские читатели и те, кто более чем в 100 странах получает наш журнал на разных языках, как мы надеемся, имеют возможность с помощью «Нового времени» лучше понимать и анализировать события и проблемы международной жизни.

В. ИГНАТЕНКО, главный редактор журнала «Новое время»

# ЖУРНАЛ «НОВОЕ ВРЕМЯ» В ГОСТЯХ У «РАБОТНИЦЫ»

**НОВОЕ  
ВРЕМЯ**  
ПОЛИТИЧЕСКИЙ  
ЕЖЕНЕДЕЛЬНИК

**NEW  
TIMES**  
**NEUE  
ZEIT**

**TEMPS  
NOUVEAUX**  
**nová  
doba**

**NOWE  
CZASY**  
**TEMPI  
NUOVI**

**TIEMPOS  
NUEVOS**  
**TEMPOS  
NOVOS**

## ЖЕМЧУЖИНА ИЛИ ДУБИНКА?

Остров, у берега которого из ажурной пены на свет появилась богиня любви и красоты Афродита, или голубая жемчужина Средиземноморья... Это все о Кипре.

Но морская пена выносила на его берега не только богинь. Немало побывало здесь завоевателей и авантюристов — от древних финикийцев до вполне современных англичан. Последние до сих пор держат здесь военные базы.

Но, видимо, одиноко стало на острове британцам без «старшего брата». Все чаще слышится здесь теперь английская речь с американским акцентом, все больше баз и аэродромов обживают янки. Только что, сообщает выходящая в Никосии газета «Анексартитос», стратеги НАТО решили набросить на всю северную часть Кипра плотную сеть военных аэродромов. Уже сотканы первые «авиачейки» этой сети — введен в строй самый большой на Ближнем Востоке аэродром в Лefконики, аэродромы Тимбу, около поселков Калепсида, Карми и города Кирения.

Если взглянуть на карту, то очертаниями Кипр напоминает дубинку. Это, конечно, не более чем геологическая случайность. Но порой кажется, что Вашингтон и НАТО хотят превратить ее в политическую реальность. После осуществления всей «аэродромной программы» на Кипре по замыслу НАТО и Пентагона остров станет «летучей палицей» Вашингтона для действий против свободолюбивых стран региона. Не надо будет связываться с уязвимыми авианосцами или гонять самолеты из Англии.

Кипр переживает тяжелый период. Жемчужина расколота. На севере острова хозяйничают турецкие войска. Втягивая его в свои милитаристские приготовления, атлантисты лишь отдалают решение острейших национальных проблем Кипра. Не так давно алжирский еженедельник «Революсьон африкэн» писал: «И сейчас проблема Кипра по-прежнему не решена, и перспектив ее решения пока не видно. Зато довольны Лондон и Вашингтон: их войска находятся на острове, причалы загружены боеприпасами и горячим для натовских флотилий, курсирующих у североафриканских берегов». Теперь можно добавить: взлетно-посадочные полосы острова готовы для приема самолетов, способных к нанесению ударов по тем государствам региона, которые вызывают ненависть Вашингтона.

А. БОГОМОЛОВ



## МОНА ЛИЗА ИЗ ВУНГТАУ

Турист-иностранец, увидев Хыюнг, воскликнул: «Вы очаровательны, вы — Джоконда!» Джоконда?

Хыюнг живет в маленьком городке Вунгтау, в стране, где свыше двух третей всех жителей молоты. Наш мир молод и велик, и если далекая эпоха Возрождения отмечена туманной улыбкой одинокой Моны Лизы, то наше время должно быть увенчано красотой миллионов.

Во Вьетнаме красота не единственное достоинство женщин. На их долю приходится свыше 42 процентов рабочих мест в сфере материального производства и свыше шестидесяти — в легкой промышленности. Самая массовая организация СРВ — Союз женщин. Почти 10 миллионов его членов имеют право контроля за деятельностью учреждений, занимающихся вопросами женского быта и труда.

Могла ли Мона Лиза быть знаменем своей эпохи? Вряд ли... Флорентийская красавица так и осталась непонятой, ее улыбка загадочна для потомков. Хыюнг — символ своего времени, мадонна нового века. У нее за плечами — годы войны, горечь утрат и счастье любви. И страстное желание бороться за этот весенний счастливый мир.

Б. КОЗЛОВ  
Фото автора.



## КИНО БЫВАЕТ РАЗНОЕ...

Нью-Йорк. Май 1985 года. Мы гуляли по улицам Манхэттена с коллегой из «Нью-Йорк таймс» и говорили о фильме «Силквуд», который я только что посмотрела. Основанный на реальных событиях, он стоил того, чтобы о нем поразмышлять: прошлому или настоящему принадлежит рассказанная в фильме история?

Карен Силквуд. Лабораторный техник предприятия по производству ядерного топлива компании «Керр—Макги» в городе Кресент, штат Оклахома. Для справки: «Керр—Макги» располагает четвертой частью американских запасов урана.

Карен любила свою работу в лаборатории. Но как-то раз ее и других служащих заставили работать в условиях прямой утечки радиации, когда не спасала и защитная одежда. Авралы следовали один за другим, об элементарной безопасности людей руководители компании не думали. Им нужны были результаты любой ценой, срочно и с наименьшими затратами. Профсоюзная активистка Карен Силквуд вступила в борьбу с «Керр—Макги».

Кресент. Ноябрь 1974 года. Карен садится в машину и по 74-й автостраде направляется на встречу с репортером «Нью-Йорк таймс» Дрю Стефенсом. На сиденье — папка с документами и фотографиями, свидетельствующими о полном пренебрежении корпорации к здоровью и жизни служащих. Нужно проехать всего 20 миль, и доказательства преступлений «Керр—Макги» станут достоянием всех...

Преодолеть эти мили Карен не удалось. Серая «Хонда» превратилась в груды искореженного металла. Полиция извлекла из-под обломков труп и поспешила объявить о «до-

рожном происшествии». А между тем папка исчезла.

Участники независимого расследования гибели Карен, активисты профсоюза работников нефтяной, химической и атомной промышленности пришли к выводу: Силквуд убили. Убийца так и не нашли. «Керр—Макги» пошла на все, чтобы власти поскорее закрыли дело. Вот вкратце невыдуманный сценарий фильма...

Нью-Йорк. Май 1985 года. Мой собеседник неожиданно показал мне на одно из зданий: штаб-квартира нью-йоркского отделения ФБР. Стоя перед святой святых «внутренней безопасности», я услышала дополнительные подробности, связанные с убийством Силквуд. Агенты ФБР установили слежку за ней и другими профсоюзными активистами предприятия в Кресенте. Их телефоны круглосуточно прослушивали. Так руководство «Керр—Макги» узнало о существовании «радиоактивной» папки. Местные газетчики выяснили, что в ней содержались и другие «горячие» сведения. Компания, оказывается, «потеряла» около 20 килограммов плутония. Горючее заботами спецслужб было вывезено из США, а затем продано одной из дружественных, разумеется, стран (судя по всему, ЮАР или Израилю). Хозяйка «Керр—Макги», испугавшись возможных разоблачений, создала свою собственную службу безопасности, укомплектовав ее «отставниками» в расцвете сил из ЦРУ, Агентства национальной безопасности, Федерального бюро расследований. Это они помогли разбиться автомобилю Карен Силквуд.

...Дело «Силквуд—против «Керр—Макги» продолжает жить не только на экране. В США создан Фонд Карен Силквуд, ежегодно присуждающий премии ее имени. Один из лауреатов 1985 года — Б. Леви, президент организации «Ассоциация жертв радиоактивного облучения на полигоне для ядерных испытаний в штате Невада». Он участвовал в сооружении детонирующих устройств. Был уволен, как только добыл информацию о том, что власти фальсифицируют данные об облучении технического персонала. Другой лауреат — Ч. Стоукс, бывший инженер ядерного предприятия в Диабло-Кэнион, штат Калифорния. Его занесли в «черные списки» после того, как он обнародовал факты о нарушении администрацией правил техники безопасности.

Май 1986 года. Верховный суд США принял решение провести новое разбирательство по иску детей Карен Силквуд к корпорации «Керр—Макги». А что же опекаемая властями корпорация? Нынешней зимой на одном из ее предприятий в штате Оклахома произошла авария, повлекшая за собой выброс в воздух высокотоксичного вещества. Один сотрудник погиб...

Г. СИДОРОВА

# PS

## ПОСТСКРИПТУМ

### ПОПРАННАЯ ТРАДИЦИЯ

78-летний Анри, граф Парижский и претендент на французский трон, опубликовал «официальное» коммюнике о прискорбном нарушении его супругой, принцессой Изабеллой Орлеанской, традиций французского королевского дома. А провинилась 74-летняя Изабелла в том, что после многолетнего брака (у них 11 детей) подала на развод. Никогда прежде королевы Франции ничего подобного себе не позволяли.

### ГРИМАСЫ XX ВЕКА

Около пятисот тысяч жителей ФРГ, сообщает бельгийская газета «Суар», совершенно неграмотны. Еще два миллиона так плохо читают и пишут, что неспособны самостоятельно заполнить почтовый бланк или банковское поручение.



### РОК-ПРОПОВЕДНИКИ

Пастор церкви святой Луизы в Западном Берлине Бернд-Юрген Хаманн известен в своем приходе не только как «духовник на мотоцикле», но и как «пастор рокеров». Он вот уже три года ведет мессы под рок-музыку. А на обвинение в том, что он превратил церковь в «дворец рок-музыки», Хаманн отвечает: «Не все, что громко, — от дьявола. Рок-музыка способна передавать нам вдохновляющую силу Иисуса». Чтобы подкрепить это свое рок-кredo, он пригласил прочитать проповедь председателя совета евангелической церкви епископа Мартина Крузе. И тот тоже сделал это под рок-музыку.

## НОВОЕ ВРЕМЯ

### ЧТО НАЙДУТ ЧИТАТЕЛИ В ОЧЕРЕДНЫХ НОМЕРАХ ЖУРНАЛА

Что такое новое мышление в ядерный век? В чем суть советской концепции всеобщей безопасности? Об этом на страницах «Нового времени» расскажут ведущие советские ученые, общественные деятели, публицисты. Кроме того, будут предложены читателям следующие статьи:

#### ЖУРНАЛ ВЕДЕТ РАССЛЕДОВАНИЕ

**Корреспондент в Индии** пытается выяснить: кто стоит за сикхскими экстремистами? И все ли известно до конца о заговоре против Индиры Ганди?

**Корреспондент в Швеции** передает собранные им новые документальные материалы о врагах Улофа Пальме...

**В Манагуа** и у самых границ Республики Никарагуа «Новое время» находит свидетельства кровавого прошлого главарей «контрас», которых Белый дом именует «освободителями»...

#### ПУТЕВЫЕ ОЧЕРКИ

Рассказ о поездке нашего специального корреспондента по Миссисипи...

Репортаж из далекого уголка Индии...

Статьи о сегодняшнем Китае...

Как расстроилась председатель совета ВОИР школы № 1 города Химки Ираида Александровна Курагина, когда, ознакомившись с немалыми достижениями ее Кулибиных, я спросила:

— А девчат что же, ни одной?

— Да начинают вообще-то некоторые, а потом...

А в самом деле, почему в детских технических кружках считается нормальным, если занимаются одни мальчики? Потом, окончив школу, девушки охотно подают заявления в технические училища и вузы, их учителя и родители одобряют это решение. А в школьные годы чем занимается девочка на досуге? К чему подталкивают ее старшие? К тому, что наверняка пригодится в будущем матери семейства, жене. Вязание, шитье, кулинария... Занятия полезные, кто спорит. Но, с другой стороны, сумеет ли девочка заранее «примерить» связанную с техникой профессию? А ведь ей такая «примерка» едва ли не нужнее, чем парню. Сколько женщин, получивших технический диплом, или работают не по специальности, или мучаются оттого, что работа оказалась не по ним!

Но вот читаю программу Всероссийского слета юных исследователей, рационализаторов, конструкторов и членов научных обществ учащихся, состоявшегося недавно в Челябинске.

Десятиклассница Алена Запрягаева из Новокузнецка и ее сверстники нашли на металлургическом комбинате эффективный способ использования в производстве промышленного тепла. Работа завоевала Почетную грамоту, и член жюри, опытный металлург, заместитель начальника технического отдела треста «Востокметаллургмонтаж» Николай Иванович Иванов в нашей с ним беседе все подчеркивал, что экономия на технологическом процессе — до 25 процентов энергоресурсов — это и для взрослых исследователей было бы отличным достижением.

Деятнадцать рационализаторских предложений только за последние три года сумели внедрить в производство школьники, занимающиеся под руководством совета ВОИР учебно-производственного комбината в Астрахани. Одно из них — технология ремонта электронных часов типа «Янтарь» и «Слава» — позволило областной службе ремонта бытовой техники сэкономить более 4000 рублей. В числе авторов этой технологии — Светлана Зверева, Оксана Киселева, Елена Лиманская, Ирина Чукалина, ученицы школы № 30.

Валя Южакова из города Сатка Челябинской области вместе с другими юными геологами принимала участие в открытии нового месторождения полезных ископаемых в районе реки Лемеза.

А в информационно-вычислительном центре Челябинского металлургического комбината у меня состоялось знакомство со

старшеклассницами — Аней Тарасиковой (Оренбург), Вероникой Кретиной (Воронеж), Ириной Рогаткиной (Астрахань), которые вместе с другими участниками секции математики, кибернетики, информатики и ЭВМ пришли сюда на экскурсию.

Все более мощной производительной силой становится информатика и ЭВМ. От уровня и качества компьютерной грамотности молодого поколения в огромной мере зависит научный, производственный, оборонный потенциал страны. Три девочки имеют к этому самое непосредственное отношение. Ира провела исследование истории языка программирования — «языка ПЛ-1». Вероника представила слету справочно-обучающую программу для школьников: она позволит находить распределение электронов по энергетическим уровням в атомах химических элементов. А Аня и еще трое разработчиков школьников по заказу Оренбургского политехнического института создали контрольно-обучающую программу — с ее помощью вдвое экономится время на освоение студентами языка программирования Бейсик.

Уровень требований, с которыми оценивали представленные работы члены жюри — ученые, производственники, руководители отделов управлений и трестов, — был очень высок. Без малейшего намека на умиление и снисходительность слушали доклады, по-хозяйски пристрастно

рассматривали привезенные ребятами приборы, машины, устройства, станки. Обстреливали вопросами. Вершили суд: «Есть новизна... Мало новизны...» И девочки — участницы слета этот достаточно суровый экзамен одна за другой выдерживали. Сама мысль о том, что девочкам чего-то не хватает для полноценных занятий техническим творчеством — то ли способностей, то ли задатков мышления, то ли интереса, — показалась бы тут дикой. Но почему же все-таки обходят они стороной технические кружки?

Тринадцать секций по всем отраслям технических, естественных, гуманитарных наук работало на слете. Четырнадцатой была секция взрослых: обменивались опытом, говорили о своих проблемах педагоги. Говорили о том, как важно дать ребятам настоящее, серьезное дело. Школьники способны заменить взрослых, взяв на себя многочисленные лабораторные наблюдения, эксперименты, исследования, — для этого их подготовки вполне хватает. Говорили, как важно вести среди ребят поиск научных и изобретательских талантов, но не келейно — самым широким фронтом, а это требует серьезного, квалифицированного подхода.

Кто-то из участников обсуждения обронил такую фразу: «Нам помогают все, кроме шефов». Еще одна проблема исключительной остроты! Чтобы о работе юных конструкторов, изобретате-

лей, исследователей можно было говорить всерьез, нужна не просто солидная, а сугубо современная материально-техническая база. Как же ее создать без поддержки шефов? Потому особенно ценна наметившаяся в последнее время в общем-то естественная тенденция: производства, всерьез заинтересованные в разработках школьников, кружкам и клубам помогают солидно. И именно эта помощь позволяет ребятам все чаще оправдывать доверие.

Среди всего этого множества проблем вопрос о занятии девочек техническим творчеством не затерялся. Смысл выступлений был такой: не мириться с традиционным равнодушием девчонок к таким коллективам, искать способы привлечь их, заинтересовать. Хорошо бы было, если бы изобретать, мастерить, заниматься технической самостоятельностью могла бы на досуге вся семья. Но, к сожалению, подчеркивали выступавшие, такие возможности часто упускаются.

— Захотела я вместе с сыном поработать в его фотоклубе — меня туда не пустили.

— А в каком клубе можно силами семьи отремонтировать магнитофон? Или сделать новые записи? Или хотя бы просто послушать?

— Есть хороший опыт мини-клубов по месту жительства. Мать учит кулинарии, отец — чечанке своих детей и их окружение.

Да, это действительно перспективное дело. Ведь как зачастую бывает: отец — рационализатор, мать — передовик производства, а сын? Тем более дочка? В какую сторону направлены их интересы? И могут ли в существующих условиях родители передать детям то, чем так увлечены, так захвачены сами? Ведь как оправдывает себя повсеместно движение «Папа, мама и я — спортивная семья»!

...Мы считаем их маленькими, запрещаем себе порой строго с них спрашивать: что вы хотите — дети. А между тем прибор, изготовленный по заказу строителей газопровода Уренгой — Помары — Ужгород на станции юных техников г. Волжска Марийской АССР, измеритель влажности наполнителей газовых фильтров, уже дал 78 тысяч рублей экономии. Ребята из подмосковного города Люберцы продемонстрировали действующую модель механизированной теплицы, вызвавшую интерес сельских механизаторов. На секции «Юные техники — школе» десятилетний мальчик Антон Долгов из того же Волжска показывал электронную таблицу умножения, которую создал еще в третьем классе, — на нее теперь поступают заявки из других школ. А в машинном зале вычислительного центра «колдует» Аня Тарасикова, отлаживая свою программу.

Л. БЕЛАЯ

Челябинск — Москва.





Борис ВАСИЛЬЕВ

# РОСЛИК ПРОПАЛ...

ПОВЕСТЬ



Главк был заурядным. Те же кабинеты, те же коридоры, те же столы, те же стулья. Те же зануды и те же живчики, те же красотики и те же нравоблюстительницы, те же часы работы, входящие-исходящие, столовая под неофициальным названием «У Сальери» и ковер, на который кое-кого кое-когда вызывали. Все было как у всех, и тем не менее не только замы, но и сам министр любил риторически удивляться:

— А почему у Ткаченко этого нет?

Или, скажем, есть — не в этом дело, а в том, что имелся сам Сергей Степанович Ткаченко. И если внешне в главке все было как у всех, то внутренне...

— Значит, Ткаченко может, а вы не можете?

Сергей Степанович не делал из своего метода никакого секрета. Он не искал ни дешевой популярности у подчиненных, ни особого авторитета наверху. Просто ему, как он сам объяснял, повезло с воспитанием:

— У всех вас преподаватели да родители: два вектора развития. А у меня один воспитатель, то есть одно направление. Я в детдоме с одиннадцати. С ноября сорок первого.

— Упрощаешь, Сергей Степанович.

— Нисколько. Знаешь основной закон, на котором наш детдом стоял? Простой закон: делай, как я. Вот введи его в своем управлении, соблюдай неукоснительно, и все будет как надо.

В своей работе Сергей Степанович проводил этот закон с особой принципиальностью. Никто из сотрудников не мог припомнить, чтобы начальник когда-либо опоздал на минуту или ушел на секунду раньше, чтобы он по собственной воле не пошел на Первомайскую демонстрацию, не явился на субботник или позволил бы провести торжественный митинг до окончания рабочего дня. Эти прекрасные качества весьма импонировали подчиненным, но параллельно уживались и иные, которые подчиненным совсем не импонировали. Начальник никого не отпускал с работы, если дело не касалось здоровья, никому не давал ни дня за собственный счет, гонял курильщиков в коридорах, не позволял вязать и решать кроссворды и надменно не замечал ни особых улыбок, ни длинных волос, ни коротких юбок...

— Закрытый он, девочки. Как собственный сейф. Хоть взламывай.

— А ты жену его видела?

— Красотка?

— Мегера! Я случайно с ними в театре Маяковского столкнулась, и пришлось ему меня знакомить: «Моя супруга Ника Семеновна». Жуть!

— Ника? Это что же — Николая, что ли?

— Я же говорю: жуть, девочки!

Так щебетали многочисленные секретарши, машинистки, хранительницы архивов, справочная служба — все то пестрое, что когда-то (правда, давно, но очень точно) называлось «лишбарышнями». Вне зависимости от возраста и семейного положения все они отличались повышенной обидчивостью, памятьливостью, усидчивостью и наблюдательностью, что и

позволило им первым уловить перемену в усовершенствованном почти до автоматизма служебном поведении Сергея Степановича. А уловив, обсудить признаки, увязать с деятельностью, умножить на интуицию и поставить диагноз:

— Влюбился!

— Бросьте, девочки. У него же эта... своя мегера.

— Вот потому-то и влюбился. Ну, что-то будет, девочки, что-то будет!

— Что будет, что будет. Романчик скрутит, вот и все.

— Ну уж нет, такие романов не крутят. Такие типы все делают исключительно всерьез. Исключительно!

Так судачили в главке во всех дамских отделах и уголках, ожидая, обмирая и замирая, а их начальник Сергей Степанович Ткаченко в то февральское метельное время и вправду переживал период вьюг, похолоданий и поисков дорог.

Но все началось раньше. Все всегда начинается раньше, чем происходит, — таково уж свойство событий. Сергей Степанович знал об этом свойстве, но поскольку упрямо предпочитал действия бессмысленным анализам, то и отнес начало в далекую уже молодость, прочно замкнув его на собственной жене Нике Семеновне.

Ника родилась у лишенных юмора родителей, свидетельством чего явилось ее имя, которое хоть и значилось в святцах, но в жизни не попадалось то ли по ассоциации с футбольным призом, то ли потому, что уж очень смахивало на мальчишеское. Сергей Степанович достиг кресла весьма перспективного руководителя, когда к нему в отдел пришла на практику загадочно-молчаливая девушка с этим непривычным именем. Имя мало тронуло уже тогда сдержанного Сергея Степановича, но молчаливость выгодно выделяла студентку среди трещоток-подруг. Он неспешно пригляделся, заговорил раз-другой, сделал так, чтобы загадочная отчитывалась в практике лично перед ним, и в скором времени начал встречаться не только по работе. Ходили в театр, в зал Чайковского, два или три раза в кино, и в конце концов Ника пригласила его к себе для официального знакомства с родителями. К тому субботнему вечеру он готовился с утра, радостно полагая, что смуглая молчаливица заглотала наживку, но вскоре выяснилось, что наживка предназначалась для него. Взросло, опытного, доселе неженатого, с будущим и без родственников.

Вероятно, Ника точно выбрала время, когда его пригласить: Сергей Степанович уже не сводил с нее глаз, не замечая остального. А остальным были папа и мама, лишенные юмора, но обладающие способностью просчитывать жизнь на несколько ходов вперед, взвешивая активы и пассивы, дебет и кредиты и, главное, проценты с завтрашних оборотов, а они-то и представлялись обоим бухгалтерам (папе и маме) весьма и весьма значительными.

— Что от нас требуется? От нас требуется пунктуальная исполнительность и работа с

оптимальной прибылью, — весело разглагольствовал папа. — Вы, Сергей Степанович, перспективный, я бы даже сказал, растущий руководитель, но мы с матерью являемся предоставителями, призванными не только контролировать финансовую дисциплину, но и практическую основу всей вашей деятельности...

Как он тогда не уловил самодовольного, чудовищно ограниченного краснобайства в этом первом разговоре, как не понял («не проинтуичил», как любили выражаться его коллеги), что перед ним сидит тетерев! Дремучий, самозабвенно токующий, выучивший определенное число пунктов и параграфов и оценивающий жизнь и людей только с высоты той ветки, до которой еле-еле добрался сам. И слащавая говорливость матери — это ведь была завтрашняя Ника, как же он-то этого не заметил! — не насторожила его, не предостерегла. Да, и здесь он «не проинтуичил», потому что был ослеплен темными, чуть раскосыми глазами, казавшимися такими глубокими, оглушен молчаливостью, казавшейся столь многозначительной...

Через полгода они поженились. У него была однокомнатная квартира. Ника оказалась неплохой хозяйкой, и для Сергея Степановича — детдомовца, всю жизнь прожившего в шумном и суетливом одиночестве на людях, — наступил истинный рай. Домашний уют и домашние обеды, тепло и забота, милые хлопоты и вдруг ставшие важными мелочи — все так грело, трогало и умиляло. Он спешил с работы и понимал, что его совсем еще немногочисленные по тому положению сотрудники тоже спешат домой к таким славным женам, к такому ласковому вниманию.

— Милый, ты хотел бы ребенка?

— Ника, это серьезно? Ника, родная...

— Троиц нам будет тесно в одной комнате, ты не находишь? Договариваемся так: ты нам обеспечиваешь двухкомнатную квартиру, я тебе — ребенка.

Даже эта торговля его не предостерегла: так он был влюблен, может быть, не столько в саму Нику, сколько в ту атмосферу мягкого тепла, которую она принесла ему. И хотя смертельно не любил надоедать начальству по пустякам (а особенно личным), унял гордыню, пошел, выпросил, выторговал поудобнее район, переехал и...

— Теперь моя очередь. — улыбнулась Ника и тотчас же оставила институт, хотя была уже на последнем курсе.

Здесь он, кажется, чуточку поспорил. Она промолчала и выпустила на него мать. Полную, крашеную, молодящуюся и непонятно раздражающую его самим своим присутствием. Запахом духов, что ли. Или помады.

— Дорогой мой, оставим эмансипацию: жена должна следить за домом, ухаживать за мужем и воспитывать ребенка. Ты не согласен?

— Не совсем. Ребенка-то ведь еще нет.

— Это для тебя еще нет, а для нее уже есть. И надо сделать все возможное, чтобы она растила его в покое, а не нервничала из-за завтрашних экзаменов. Родит, там будет вид-

# РОСЛИК ПРОПАЛ...

но, а пока пусть берет академический отпуск.

Он вынужден был согласиться. Академический отпуск перерос в бессрочный, но это не было самым неожиданным, к этому повороту он внутренне уже был готов. А вот к тому, что томность превратится в истерическую требовательность, а загадочная молчаливость обернется агрессивным эгоизмом для двоих: для себя и для сына — он как бы выпадал из их системы. — Сергей Степанович оказался неподготовленным. Неготовым к тому, что его функция отныне — обеспечивать их существование, только и всего.

— Мы с сынулей — двойная звезда, а ты — наш спутник, — подобные разговоры стали теперь признаком ее отличного настроения. — А тройных звезд не бывает, мой милый, бывают трехкомнатные квартиры. Подумай об этом, пока мы с сынулей растем и крепнем.

Сынулю называли столь же претенциозно, как когда-то его мать: Русланом. У отца даже не спросили согласия, и он попытался, фигурально выражаясь, стукнуть кулаком по столу:

— Идиотское имя! Как ты могла без меня...

В ответ — лихорадочный набор телефонного номера:

— Мама, приезжай немедленно! Он сошел с ума! Он сейчас ударит меня!..

— Дура.

И ушел, впервые подумав, что жили они как-то неправильно: не нажили новых друзей, а старых растеряли, потому что он сменил не только место работы и жительства, но и сам стиль своей жизни...

Все менялось очень незаметно, в том числе и его отношения с подчиненными. Он рос, восходя по крутым ступеням нелегкой и совсем непростой профессии руководителя, а точнее было бы сказать: координатора десятков автономно существующих систем. Менялись ступени, менялись и подчиненные; в том ранге, которого он достиг собственной волей, настойчивостью, энергией и целеустремленностью, употреблять понятие «сослуживцы» было уже неуместно. Но все оплачивается, и если раньше он был улыбочив и разговорчив, то теперь по законам оплаты выигрыша в одном проигрыше в другом стал не только не понимать, как это люди могут торопиться к своим семьям, но и не верить в это и раздраженно удивляться.

— Ты бы в командировку съездил, что ли, — посоветовал единственный друг, сохранившийся от добрых детдомовских времен.

Друга звали Константином Игнатьевичем. Он работал где-то очень высоко, чаще молчал, чем говорил, но советовал всегда дельные вещи: просто хорошо знал Сергея Степановича и хорошо к нему относился.

И он поехал. В Свердловск, куда обычно посылал своего заместителя.

\* \* \*

В день приезда — самолет прилетел днем, и с учетом двухчасовой временной разницы Сергей Степанович попал на завод за час до окончания первой смены — Ткаченко встречало заводское руководство.

— О делах завтра, — сказал главный инженер, как-то особо глянув на директора. — Сергей Степанович отдохнет, акклиматизируется, оценит наше уральское могущество, потенциальные возможности и гостеприимство.

Сергея Степановича проводили в его временную резиденцию, оказавшуюся отдельной трехкомнатной квартирой в тихом тупичке на окраине заводского массива.

— Завтра утром за вами заедет наш работник, — сказал директор. — Введет в курс дела,

покажет завод, ознакомит с документацией, а если пожелаете, то и с городом.

То ли оттого, что Сергей Степанович давно не выезжал в командировки, то ли от некоторого временного смещения сон никак не желал приходить. За окнами, выходящими в заводской парк, стояла непривычная для москвича тишина, в пустой квартире было свежо и уютно, никакие заботы пока еще не тревожили командировочную душу, а сна не было ни в одном глазу. Сергей Степанович никогда не жаловался на бессонницу, засыпал как ребенок и просыпался с фанфарным маршем в душе, а здесь в прохладной тишине заводской квартиры глядел в потолок, думал о сыне и удивлялся, что никак не может уснуть.

Конечно, он мало уделял ему внимания, но ведь внимание требует времени, а где он мог его взять?.. Его времени хватало только на то, чтобы шагать в ногу со стремительно набирающим темп техническим прогрессом; в этом прежде всего состоял его долг как руководителя и гражданина. Сергей Степанович органически не воспринимал паллиативов, каждое дело стремился делать со всей возможной полнотой и ответственностью и полагал, что нет лучшего воспитания, чем воспитание личным примером. А попытка совместить работу с прописными рекомендациями типа «отец должен стать другом... совместные посещения... общность интересов...» и тому подобное казалась ему несолидной и в конечном счете вредной суетой. «Ответственное исполнение своего долга» — вот что должен был вынести сын из ежедневного контакта с отцом: так представлялась Сергею Степановичу его отцовская функция.

А в жизни все происходило куда сложнее. Нет, Рослик не превратился в маменькиного сынка, хотя проводил с матерью несравненно больше времени. Вот Ника Семеновна в полном соответствии с модным поветрием таскала с сыном по разного рода зрелищам, игрищам и даже турпоходам, пока Руслан не вырос и не заявил об этом во всеуслышание: «Хватит висеть у меня на хвосте, поняла? Уже не только ребята, уже девчонки смеются!» Мать ударила в слезы, а отец возрадовался: сын показывал мужской характер...

Любопытно все же, почему так долго не спалось в ту первую свердловскую ночь? Отвык от самолетов, от перемены времени и мест, что ли? А может, уже предчувствовал, что...

Нет, все куда проще: вдруг вспомнил о сыне, потянулась ниточка и увела от сна. Даже не столько о сыне, сколько о себе: сын — повод, предлог, точка соприкосновения их рук — его и Ники, — а заодно и вечный камень преткновения. Своего рода испытательный полигон и ринг одновременно. Ринг, на котором он всегда проигрывал по очкам.

Если уж откровенно, то, каждый раз сдавая позиции, он уверял себя, что сдает их в последний раз. На некоторое время его оставляли в покое: он успокаивался, он почти был доволен собой. Но наступал момент, и все начиналось сначала: в последнем случае причина заключалась в престижном институте. Он-то полагал, что сын займется цветным литьем, повторив отцовский путь: здесь имелись все возможности, дело было перспективным, знакомства прочными, а отцовский авторитет высок и надежен. Самому Рослику было абсолютно все едино, где учиться (а лучше всего не учиться нигде), но Ника Семеновна мечтала только о престижном институте.

Он устроил. Позвонил Константину Игнатьевичу, презирая себя за лепет по телефону. В конце концов Руслана протасили в институт.

Кажется, он так и уснул с огорчающей думой о сыне. Спал недолго, но крепко, проснулся в точно назначенный самому себе час с привычно ясной головой и нетерпеливой бодростью в теле. В холодильнике была еда, в кухонном шкафике он обнаружил кофе: когда готовил-

ся засыпать его в джезве, вспомнил, что за ним должен заехать сотрудник, хотел было и на него заварить кофе, но раздумал: нечего баловать.

Приехали на четверть часа раньше; он еще пил кофе, когда позвонили в дверь. Шел открывать со строгой и очень недовольной миной: приезжать надо в точно оговоренное время, как того требует служебная этика.

— Доброе утро, Сергей Степанович. Я Елена Ивановна Круглова, ваш временный помощник, гид и секретарь.

Он не рискнул признать ее красавицей ни в тот момент, ни позже. Потому что женская красота может быть либо абсолютной, то есть для всех, либо относительной, то есть для избранного. И, еще ничего не осознав, Сергей Степанович ощутил себя этим избранным, впился взглядом в серые глаза, не желая ничего более видеть, долго, неприлично долго смотрел в них, а опомнившись, сказал растерянно:

— Хотите кофе?

— С удовольствием. — Она сняла плащ. — Машина придет только через полчаса, а на улице дождик. Сегодня вы бы, наверно, не прилетели, хотя аэропорт Москву принимает.

Она разговаривала странно, часто соединяя в одной фразе абсолютно разные понятия. Это совсем не затрудняло ее, говорила она легко и свободно, из чего Сергей Степанович сделал вывод, что эта странность есть присущая ей особенность, манера, а не манерность. Может быть, поэтому разговоры первого дня ему и не запомнились: его занимала сама манера, от которой все время хотелось улыбаться. Потом пришла машина, и они выехали.

Елена быстро и толково познакомила его с заводом, показав вроде бы все, но в то же время сосредоточив его внимание на том, что непосредственно касалось его главка. Потом они пообедали в столовой технологического корпуса, где их уже ждала группа специалистов во главе с главным инженером.

— Благодарю, Елена Ивановна, вы свободны, — вежливо сказал главный инженер.

Так продолжалось изо дня в день почти без вариантов: Елена заезжала за ним, знакомила с необходимыми материалами, передавала с рук на руки узким специалистам и отправлялась по своим делам. Он ждал ее утренних появлений и перестал готовить кофе: его теперь варила Елена на двоих. Но после обеда неизменно исчезала: он проводил все вечера в мужской компании, все чаще думая о молодой женщине и все более угрюмая при этом. И злясь на себя. «Ну что за глупость, честное слово! У нее — муж, семья, ребенок, любовь и счастье», — думал он, но в то же время эгоистично желал своему временному помощнику полного отсутствия семейных радостей.

— В принципе вы меня убедили, но подпишем бумаги в понедельник, — сказал он директору. — Пожалуйста, распорядитесь о билете во вторую половину дня.

— Если нет возражений, можно подписать и сейчас. Все документы готовы.

— В понедельник. Хочу два дня подумать.

— Добро. На субботу и воскресенье можем обеспечить загородной поездкой, рыбалкой, уральскими пельменями.

— Благодарю, мне ничего не нужно. Люблю бродить по незнакомым городам.

— Тогда необходим гид, — улыбнулся директор.

Сергей Степанович промолчал, строго глядя в окно. Собственно, ради этого директорского вывода он и отказался поставить свою подпись в пятницу, но сказать напрямик, что хочет провести два свободных дня в обществе Елены Ивановны, все же не решился.

— Я пришлю Круглову в субботу на два часа позже. Пусть отоспится.

— Благодарю, — официально сказал Сергей Степанович, но не удержался: — Надеюсь, ее родные не будут возражать.

— У нее нет родных.— Директор включил селектор.— Ирина Петровна, передайте Кругловой, что в субботу и воскресенье она работает с двухчасовым сдвигом. То же касается шофера закрепленной за нашим гостем машины.

Если Кругловой дирекция приплюсовала два часа к субботнему утру, то Сергей Степанович, наоборот, встал на два часа раньше. Медленно принимал душ, медленно брился, медленно выбирал рубашку и галстук и все время иронизировал: «Влюбился, старый осел. Седина в бороду, бес в ребро». Он волновался, чувствовал это волнение и радовался, что чувствует его.

— Погода отличная, и я отпустила машину. Впрочем, если вы хотите покататься вдвоем...

— Я хочу гулять вдвоем,— улыбнулся он и тут же смутился и нахмурился, подумав, сколь пошло должна звучать эта фраза в устах пятидесятилетнего женатого начальника главка.

— В нашем городе не планировали гуляний.— Елена уже принялась привычно готовить кофе, а он дисциплинированно уселся за стол.— Здесь обитали приваловские миллионы, которые гуляли исключительно за столом. Между прочим, я вам готовлю кофе по-петербургски. Этому способу меня научила мама. А маму — бабушка.

Елена налила кофе, села напротив. Ему нравилось, как она садится: аккуратно и чинно, как школьница.

— Бабушка осталась на Пискаревке, а мама эвакуировалась в Свердловск. Пережила войну, поработала на нашем заводе, родила меня и умерла семь лет назад. Я только поступила в

Политех, пришлось перебираться в вечерний.

— А отец?

— Я его не знаю. Вероятно, в Свердловске слишком много скопилось эвакуированных...

Сергей Степанович осмелился наконец задать весьма интересующий его вопрос, затратив, правда, известное усилие:

— Вы замужем? Простите за бестактность.

— Почему? Естественный вопрос двадцатилетней женщине. Тем более что вы попали в точку: я была замужем целых три года. И если у вас более нет вопросов, то нам, кажется, самое время пойти погулять.

У него были вопросы, но он не рискнул задавать их в то утро. А они сидели в нем, беспокоили, как гвозди в сапоге, и никакое шатание по городу уже не могло их заглушить...

В тот вечер они расстались рано. Сергей Степанович сидел в пустой казенной квартире, пытался читать, смотреть телевизор, слушать радио, но вместо этого мыкался из комнаты в комнату и ждал утра. Наконец дождался, оживился, и они опять вдвоем пили кофе.

— Дирекция настаивает, чтобы я показала высокому гостю озеро Шарташ.

— Шарташ так Шарташ. А что бы хотелось вам, Елена Ивановна?

— Я выскажу свое желание, когда мы вернемся с этой краеведческой экскурсии.

Сергей Степанович так стремился узнать ее желание, что вообще не заметил диковатых красот Шарташа. Погуляли, посмотрели, но Елена в этот день была на редкость молчалива, и ему тоже не хотелось разговаривать. К тому же с воды потянуло холодком, и он предложил вернуться в город.

— Строителей, три,— сказала она шоферу, садясь в заводскую машину.— Это по дороге на «Уралмаш», Юра.

Ехали молча. У дома три по улице Строителей шофер остановил, они вылезли, и Елена отпустила машину. Сергей Степанович с ожиданием посмотрел на нее.

— Мы сегодня обедаем на третьем этаже.— Елена улыбнулась.— Соседи с семи утра лепят пельмени.

— У вас есть соседи?— Он был несколько разочарован.

— И слава богу. Соседи бывают либо к несчастью, либо к счастью, и мне повезло.

Соседи — мать с дочерью — Сергею Степановичу понравились тоже, потому как сразу объявили, что званы в гости, и еле-еле согласились угоститься пельменями собственного производства. А вежливо поклевав их, тотчас же и ушли; Елена провожала, тихо смеялась в прихожей. Потом хлопнула входная дверь, все стихло, и она вернулась. Села на место, положила на тарелку пельмени и начала с сосредоточенной задумчивостью ковырять их вилкой. И он тоже молчал, чувствуя, как застучало вдруг сердце, радуясь этому и одновременно пугаясь.

— Наверное, я должен о чем-то говорить,— мучительно выдавил он.

— Зачем? Если вас не тянет изливаться душой, то и не изливайтесь, а когда мне захочется, я заговорю сама.

— А сейчас вам хочется есть.

— Мне хочется, чтобы вы называли меня Леной и говорили мне «ты» хотя бы до завтрашнего утра...

— До завтрашнего...



# РОСЛИК ПРОПАЛ...

Вероятно, у него был глупый вид, потому что она вдруг рассмеялась.

— В вас живет очень беспомощный и какой-то очень заброшенный ребенок. А я очень хочу утром сварить кофе не в служебной квартире. Оказывается, перед тем, как проститься с вами, по всей вероятности, навсегда, мне просто позарез необходимо покормить вас завтраком.

— Лена...

Дальнейшее на какое-то время заглушил согласный грохот их сердец. Сергей Степанович еще не мог разобраться в себе, еще задыхался от нежности и умиления — чувств, о которых знал скорее понаслышке. А тут они проснулись, потому что рядом — совсем рядом, прижавшись — лежала та, которая воскресила в нем и нежность, и умиление, и... Он хотел добавить «любовь», но пока не решался даже подумать об этом.

— Лена...

— Обними меня и молчи. Я сейчас счастлива, а нет ничего легче, чем разбить женское счастье, потому что оно всегда с трещиной. Ведь ваше представление о счастье — вечный старт, а наше — единственный финиш, после которого некуда бежать.

— Лена, мне за полсотни, я двадцать лет женат, у меня взрослый сын и работа, которую я никогда не брошу. Я хочу, чтобы ты...

— Мне двадцать шесть, я была замужем, хотела ребенка и получила его.

И ни о чем не желаю больше думать.

— Думать буду я.

Она не ответила, да он и не ожидал ответа. Ему было так просто с ней, так уютно и хорошо, как не случалось еще никогда, ни с одной женщиной...

— Знаешь, почему ты здесь? Наши души потянулись друг к другу, а не тела, и в этом нет никакого идеализма, а есть стремление к гармонии. А общая гармония женщины и мужчины — это весы, где одна чаша не должна перевешивать другую. И поэтому от скверных, тяжелых, чуждых тебе душ надо вовремя уходить, иначе они перевесят, подавят твою «я» и непременно перекроют тебя на свой лад. Я вышла по любви, но очень скоро поняла, что должна уйти от мужа, иначе он заразит меня своей мерой всего на свете, своей шкалой ценностей. Я непонятно говорю?

— Я понимаю без слов.

Он и впрямь ощущал не только тепло, идущее от нее, но и что-то еще, что успокаивало его, очищало, наполняло силой и верой. Да, да, эта юная прекрасная женщина мудра, как жизнь: человек способен заражаться душой, и великое счастье, если он заражается любовью, верой и надеждой, а не скепсисом, иронией и презрением к людям...

Сергей Степанович улетел на следующий день. Неделью мучился, пропадал на работе, избегал жены, семьи и родных, метался, звонил без нужды в Свердловск, но так и не решился попросить к телефону Елену Ивановну Круглову. А потом проснулся среди ночи и ясно понял, что больше не может так жить. Просто не может, и все.

— ...Влюбился? Или так, от скуки?

Константин Игнатьевич был неунывающим, общительным, на редкость внимательным не только на дела, но и на людей и с детдомовской комсомольской работы как-то само собой ушел на партийную. Он знал Сергея Степановича с детства и имел право спрашивать так, как спрашивал.

— Я ведь не из любопытства интересуюсь, Сергей. На руководителях глаз людской фоку-

сируется: по тому, как вы себя ведете, обо всех одним чохом судят.

— Слова этого... ну, насчет любви, никогда не говорил. Никому. А ей скажу, как только увижу, понимаешь? Чувствую, что могу, что обязан, что хочу сказать. Это все очень серьезно, вот основной вопрос.

— Вижу. — Константин Игнатьевич вздохнул, помолчал.

— Не могу больше без Елены, — угрюмо признался Сергей Степанович. — Ни на секунду из головы не выходит. Ни на секунду, это ты представляешь?

— Представляю, — вздохнул друг. — Но тут необходимо, чтобы все это абсолютно ясно представил себе еще один человек: твоя законная супруга.

— Я уйду от нее.

— Куда? Квартиру тебе не разменяют, пока не разведешься, да и при этом я бы тебе категорически не советовал что-либо брать с собою, кроме чистой рубашки.

— Я не могу без нее, — вдруг нелогично и беспомощно пролепетал Сергей Степанович, и Константин Игнатьевич окончательно уверовал, что его друга настигла первая любовь.

Однако какова бы ни была любовь, она всегда обязана подчиняться определенным правилам. Правда, легкомыслие молодости видит в правилах только посягательство на собственные свободы, а не способ естественного сосуществования, чем в известной степени и объясняются скоропалительные свадьбы и стремительные разводы. Но то, что хоть как-то прощается молодым по молодости, никогда не сходит с рук по достижении хотя бы одним из влюбленных определенного возрастного ценза и служебного положения. Но Константин Игнатьевич мог и не предупреждать затосковавшего Сергея Степановича: при всей искренней увлеченности Ткаченко четко представлял все параграфы и пункты неписаного «Положения об уходах главы семьи к другой женщине по собственному желанию». И первым там значилось объяснение с женой.

Сергей Степанович неторопливо и очень старательно продумал предстоящий разговор. Больше всего он опасался криков, слез и истерик, а потому особый упор делал не на причине ухода, а на его, главы семьи, абсолютном бескорыстии. Только это могло удержать Нику Семеновну от нежелательных звонков в министерство: Константин Игнатьевич был абсолютно прав, напомнив, что уходить от жены, с которой прожил два десятка лет, следует, взяв с собою лишь чистую рубашку, но Сергей Степанович пошел еще дальше. Он перевел на имя Ники Семеновны дачу и машину, и даже этого ему показалось недостаточно: необходимо было найти место, куда бы он мог отступить, нору, в которую мог бы спрятаться на первое, самое тревожное и нервное время.

Квартиру подыскал все тот же Константин Игнатьевич. Сразу поверив в искренность близкого друга, он теперь делал все, чтобы облегчить ему жизнь. И случайно через других знакомых набрел на семью врачей, которые на три года уезжали работать за границу и искали бездетную семью для собственной квартиры.

— Полный порядок, старик. Я снял тебе двухкомнатную с телефоном и кое-какой мебелью аж на три года.

— Костя, это правда? Нет, серьезно? Не знаю, как благодарить тебя, Костя.

Сергей Степанович лепетал, изо всех сил изображая необыкновенную радость, а на самом-то деле холодея от страха. Завтра, максимум послезавтра ему предстоял тяжелейший разговор с женой...

Он решил загодя занять квартиру командированных за рубеж врачей и незаметно в несколько приемов перевез в нее те вещи, без которых ему было бы трудно обойтись: бритву, галстуки, запонки, рубашки, два костюма, книги, старые записки и прочие мелочи, которые с

годами налипают на человека, как ракушки на морское судно.

Накануне им самим назначенного «Дня Икс» их навестила теща. Собственно, навещала она дочь, но Сергей Степанович не знал, что она заявится, и пришел, когда изо всех сил молодящаяся дама еще торчала в квартире. В обычные дни он обратил бы внимание и на обиженную надутость жены, и на какие-то необычно заостренные глазки ее матушки, но здесь «не проинтуичил»: голова была занята предстоящим объяснением, разрывом, уходом...

— Как съездил?

— Нормально.

— Появились новые знакомые?

— Я был в командировке.

— Ну, мужчины и в командировках не теряются.

Он промолчал, внутренне насторожившись. А Ника сказала с какой-то непонятной ему обидой:

— Оставь его, мама.

— А ты не будь рохлей! — внезапно вскипела мать. — Когда исчезает дебет, люди открывают кредит.

Он ничего не понял из этого профессионального заключения, теща вскоре ушла, жена продолжала сосредоточенно молчать, и Сергей Степанович тихо возрадовался. Постарался лечь спать раньше жены (тем более что она необычно долго разговаривала в тот вечер с собственной матушкой по телефону, словно не наговорила с глазу на глаз), в сотый раз начал продумывать завтрашнее объяснение, но испугался, что разволнуется и не уснет. Вообще-то он никогда не прибегал к снотворным, спал, как солдат, но тут решил принять. Разыскал какую-то таблетку, проглотил и быстро уснул, не расслышав, когда в спальню пришла жена. Проснулся мгновенно: не от того, что выспался, не от шума, не от толчка, а от чего-то необычайно волнующего, прижавшегося, привычного, горячего и прохладного одновременно.

— Что?.. Ника?.. Зачем...

— Это я, я. — Ему тут же закрыли рот поцелуем. — Родной, что с тобой, а? Ты так кричал. Не бойся, я с тобой, я рядом, я совсем рядом, чувствуешь? Это же я, твоя Ника, я...

Он чувствовал и не успел еще проснуться. А Ника была гибкой и нежной, и, самое главное, своей, собственной, знакомой всем его чувствам одновременно. И еще она была зрелой, опытной, желавшей и все сейчас понимающей. Все, без всяких слов...

— Ну вот мы и опять вместе, — удовлетворенно и спокойно констатировала она, когда кончилось это полусонное безумие...

Более мерзким, чем в эти мгновения, он не ощущал себя никогда. В голове терзались какие-то обрывки: любовь, оплеванная им же самим; пельмени и Елена; снятая на три года квартира и тайком перевезенные вещи...

Он резко вскочил.

— Куда же ты, милый? — томно протянула жена, не открывая глаз.

— На работу. — Он набросил одеяло на раскинувшееся довольное тело. — Может быть, пого... то есть ты встанешь?

— Ты меня так измучил, — кокетливо вздохнула Ника Семеновна. — Я хочу только спать, спать, спать.

— А я хочу...

Сергей Степанович вдруг замолчал, поняв, что не просто не может, но и не имеет права говорить об окончательном разрыве женщине, которую только что ласкал со всей разбуженной мужской страстью. Что это в конце концов подло, гадко, что так может поступить мерзавец, подлец без чести и совести... «Я позвоню, — спасительно подумал он. — Да, да, позвоню, извинюсь и скажу все, без утайки. Скажу и никогда более не вернусь в эту квартиру...»

(Продолжение следует.)



# ДОМАШНИЙ КАЛЕЙДОСКОП

ПРИЛОЖЕНИЕ К ЖУРНАЛУ «РАБОТНИЦА»

## И НЕИЗВЕСТНО, КОМУ ПОВЕЗЛО...

...тому, кто съел спелый арбуз или сахарную дыню, или же тем, чья покупка оказалась не такой удачной — дыня неароматная и жесткая, арбуз светлый и несладкий!.. Именно такие плоды больше всего подходят для варенья.

Срезанную с корок мякоть дыни или арбуза нарежьте кубиками (1—2 см), у арбузов удалите семечки. Посыпьте мякоть сахаром и на 2 часа поставьте в холодное место, а затем варите в сахарном сиропе (1,2 кг сахара на 1 кг очищенной мякоти — воду добавлять не следует). Варите в 3 приема (до закипания), с выдержкой 8—10 часов. Перед последней варкой добавьте 2—3 г лимонной кислоты и по вкусу ванилин.

М. Барышникова

г. Киров.



...спросят зимой за чаем ваши гости, попробовав варенье. А вы им: «Из помидоров!» То-то удивятся! А между тем редкие варенья из овощей — совсем, казалось бы, неподходящих для этого продуктов, очень популярны, например, в Грузии. Слово нашему корреспонденту из Тбилиси Инге Кобаидзе.

Годится недозрелая зеленоватая помидорная мелочь (любая, но лучше всего сорт «сливка»). На 1 кг помидоров — 1,2 кг сахарного песка, 1,5 стакана воды.

Сварите сироп. Сложите помидоры в таз для варенья, залейте холодным сиропом и оставьте на сутки. На другой день сироп слейте и вскипятите, вновь залейте помидоры — уже горячим. Через сутки эту процедуру повторите и варите до готовности на очень маленьком огне.

## ЗАПАСАЕМСЯ ВПРОК



### ГРИБЫ — НА НИТОЧКУ

Известно немало способов сушки грибов. Предлагаем еще один, он пригодится в том случае, если урожай вы собрали большой — ведь грибы быстро портятся, их нужно поскорее обработать. В этом случае грибы удобно подвялить перед тем, как сушить.

Белые, подосиновики, подберезовики, моховики — из трубчатых, из пластинчатых — опять годятся для сушки. Их не моют, лишь перебирают, удаляя сор, счищая землю, а особо грязные протирая тряпкой. Изъеденные улитками места срезают. Крупные грибы нарезают на части по размеру мелких, мелкие сушат целиком.

Грибы нанизывают на тонкие металлические прутки и кладут друг за другом в духовку концами на угольники для противней. Вялят при температуре 45—50 градусов при открытой дверце. Из грибов удалится влага, верхняя корка мякоти подсохнет, но на ощупь грибы еще будут мягкими.

Провяленные таким образом грибы снимают с прутков, нанизывают на нити и развешивают для естественной сушки на солнце или над плитой.

Сухие грибы хранят в стеклянной посуде с крышкой. Случается, при хранении грибы отсыревают — тогда их снова подсушивают.

А. Меншутина

## ПО ГРИБЫ

### НЕ ЖАДНИЧАЙТЕ!



Каждый раз, когда слышу о том, что кем-то где-то найден огромный размеров гриб, отношусь к этому сообщению без особого восторга. Ведь обычно неделя, не больше срок жизни белых, подосиновиков, подберезовиков и других съедобных грибов и срок их кулинарной славы. После этого сначала медленно, потом все быстрее в тканях гриба накапливаются гнилостные отравляющие вещества. Поэтому грибом-перестарком (даже белым) можно отравиться.

При благоприятных почвенных и погодных условиях бывает, что гриб и в пять дней вырастает весьма большим и разложения в нем еще нет. Он хотя и большой, но в пищу годится. Но как же узнать — какой большой гриб съедобен, а какой нет? Деревянным черенком легкого ножа или легкой сухой палочкой постучите по шляпке, по ножке такого «головача». Если чувствуете упру-

гость, если гриб как бы «гудит», значит, хороший. В шляпке же старого гриба упругости нет, чувствуется рыхлость, гасящая ударчики. Такой гриб, каким бы завлекательным его размер ни был, брать не надо. Жадничать тут нельзя.

Почти в каждый гриб мухи закладывают яички. Личинки (известные как грибные червячки) живут в теле грибов и медленно развиваются. В разлагающийся гриб мухи кладут особенно много яичек, и в большом грибе личинки прямо кишат. Некоторые жадные люди кладут в корзину и червивые. Они говорят: «Дома в соленую воду опустим, червяки и выплывут». Червяки-то, конечно, выплывут, а вот ядовитые продукты их жизнедеятельности, которыми нашпигованы подобные грибы, останутся. Вот поэтому-то червивые грибы брать нельзя.

М. Денисов



### НЕОЖИДАННЫЙ ЧЕСНОК

Великолепные гастрономические и лечебные свойства чеснока общеизвестны. Только вот беда: не все решаются употреблять его в свежем виде из-за характерного запаха. Но чеснок можно замариновать, засолить.

**Маринованный чеснок.** Сначала приготовьте маринадную заливку. В эмалированную кастрюлю налейте 200 г 9-процентного уксуса, 200 г воды. Добавьте 20 г соли, 50 г сахара, 4 зернышка черного перца, 3 лавровых листика, 2 чайные ложки хмели-сунели. Нагрейте до закипания, тут же снимите и охладите.

Головки чеснока разделите на отдельные зубчики и снимите с них сухую оболочку. Один килограмм подготовленного таким образом чеснока перенесите в дуршлаг и, ошпарив чеснок кипящей соленой водой (50 г соли на 0,5 л воды), быстро охладите, опустив дуршлаг на полминуты в таз с холодной водой.

Подготовленный чеснок уложите в стеклянную банку и залейте маринадом. Банку покройте листом плотной бумаги, обвяжите шпагатом и храните при температуре 15—22°C.

**Малосольный чеснок.** Приготовьте рассол (80 г соли на 1 л теплой воды). Чеснок подготовьте так, как сказано в предыдущем случае, только его не надо ошпаривать кипятком.

В трехлитровую стеклянную бутылку положите зелень для засолки: несколько листьев черной смородины, вишни, укроп, лист хрена. Затем сюда же уложите 1 кг подготовленного чеснока и залейте рассолом — он должен покрывать чеснок полностью.

Бутылку закройте двойным слоем марли, обвяжите шпагатом и оставьте при температуре 15—22 градуса. Через 4—5 дней малосольный чеснок будет готов.

Н. Паравян

г. Ленинград.

## ЧТОБ СТАРАЛИСЬ НЕ ВПУСТЮЮ...

О том, как правильно хранить консервированные компоты и варенья, как избежать печальных последствий для здоровья, связанных с неправильными обработкой и хранением фруктовых консервов, мы попросили рассказать руководителя лаборатории гигиенических исследований пищевых добавок Института питания АМН СССР, кандидата медицинских наук **Анатолия Николаевича Зайцева**.

\* \* \*

Заготавливать можно практически любые фрукты и ягоды. Но одни больше подходят для компотов и соков, другие — для варений, джемов.

Фрукты для заготовок должны быть свежими, не поврежденными гнилью, плесенью, целые, без дефектов. Их следует тщательно вымыть в проточной воде. Такие нежные ягоды, как землянику, клубнику, малину, бывает трудно отмыть, не повредив их. Поэтому их лучше не использовать для консервированных компотов. Перегретые ягоды размякнут, компот быстро изменит цвет. Из этих ягод лучше сварить варенье или джем. Задерживает пыль и ворсистая поверхность персиков, абрикосов некоторых сортов.

Поэтому персики и «лохматые» абрикосы, из которых хотите сделать консервированный компот, лучше очистить от кожицы. Для этого плоды можно бланшировать: выдержать 3—5 минут в кипятке, а затем будет легко снять кожицу. Во-первых, компот из очищенных персиков и абрикосов будет иметь более привлекательный вид и, во-вторых, меньше шансов, что он испортится.

В домашних условиях нельзя создать температуру стерилизации (выше 100 градусов), поэтому тепловая обработка компотов и соков у вас будет значительно мягче. Температура внутри банки, помещенной в кипящую воду, постепенно достигнет 90—93 градусов — произойдет процесс медленной пастеризации. Продолжительность прогревания будет зависеть от вида фруктов, от размера банок. Обычно это время специально оговаривается в рецептах, общие рекомендации дать затруднительно.

При пастеризации уничтожаются вегетативные формы микроорганизмов, однако споры некоторых видов микробов остаются жизнеспособными. Особую опасность представляют споры возбудителя ботулизма — тяжелого

пищевого отравления. Они встречаются в почве и вместе с плохо вымытыми плодами могут попасть в банку. Вот почему необходима тщательная мойка фруктов и ягод перед консервированием.

При варке варенья, джема, повидла фрукты подвергаются длительному нагреванию в сахарном сиропе (температура несколько выше 100°С). Это приводит к практической стерильности готового продукта. Далее следует предохранять варенье от повторного загрязнения микроорганизмами: поместить его в чистую посуду, закрыть чистым пергаментом или плотной бумагой. Откалывать варенье в вазу — переливая его через край, или беря чистой, ошпаренной кипятком ложкой. Правда, высокая концентрация сахара в варенье или джеме препятствует развитию микроорганизмов. При низкой концентрации сахара (например, в недозарезанном варенье) продукт может забродить, если в него попадут микробы.

Прежде чем убирать домашние консервы на хранение, за ними нужно понаблюдать 2—4 недели. Правильно заготовленные и укупоренные компоты и соки не должны подтекать в месте соединения крышки с банкой. Проверить банку на течь легко: вымойте банку снаружи, вытрите насухо и переверните крышкой вниз на какое-то время. Если рядом с крышкой появится сок, значит, банка закрыта плохо. Такую банку хранить нельзя. Повторите стерилизацию и укупорьте банку снова.

При своевременном контроле первые признаки порчи легко выявляются. Правильно укупоренные компоты и соки через несколько дней становятся прозрачными. Лишь в компотах и соках из сливы иногда может появиться легкая пена, исчезающая через несколько дней. Если же с начала хранения увидите в банках муть или пузырьки газа, стойкую пену — это свидетельствует о развитии микрофлоры. Такие консервы хранить нельзя. Постарайтесь по возможности исправить положение. Вскройте банку, перелейте содержимое в кастрюлю, прокипятите минут десять и немедленно используйте просто как напиток или приготовив кисель, фруктовый соус. Если банка «взорвалась», то есть под давлением газов с нее слетела крышка, то — ничего не поделаешь — продукт испорчен безнадежно и его придется выбросить.

Но если уж консервы из фруктов и ягод в герметически закрытых банках выдержали начальный этап в намеченные 2—4 недели, они хорошо сохраняются в течение многих месяцев.

Отчего рекомендуется хранить консервированные фрукты в темноте? Чтобы не изменился цвет, не окислились вкусовые и ароматические вещества.

Не следует хранить домашние консервы из фруктов и ягод в жарком помещении или вблизи источников тепла. Однако и во все не обязательно помещать их в холодильник. Лучшая температура для хранения домашних консервов — от 4 до 15 градусов тепла.

Стали очень популярными пюре из протертых с сахаром ягод, приготовленные без нагревания. В них меньше разрушаются аскорбиновая кислота (витамин С), они сохраняют вкус свежих ягод. Лучшие ягоды для пюре — черная смородина и облепиха, они содержат меньше воды по сравнению с другими ягодами, которые дают часто легко расслаивающееся пюре, которое скорее закисает.

Для пюре свежие, перебранные, сухие ягоды тщательно перетирают с сахаром до однородной массы. Чем мельче будут растерты ягоды, тем полнее выделится сок. При этом создадутся благоприятные условия для растворения сахара и получения «стойкого» продукта. Растирать ягоды с сахаром хорошо в фарфоровой (но не металлической) ступке, в миксере, в мясорубке с мелкой решеткой (правда, в мясорубке из-за контакта пюре со стальным ножом частично разрушается аскорбиновая кислота). Протертое пюре раскладывают в чисто вымытые и ошпаренные кипятком стеклянные банки. Закрывают так же, как варенье, — крышками или бумагой. Хранят в темном прохладном месте при температуре 4—8 градусов тепла, в холодильнике. Учтите, плохо протертое пюре быстро расслаивается.

Если заметите в пюре пузырьки газа, если оно увеличивается в объеме («бежит» из банки), если появился кисловатый запах и вкус — значит, происходит процесс брожения: в пюре либо недостаточно сахара, либо много воды. Забродившее пюре хранить уже нельзя. Его нужно переварить, добавив сахар, или немедленно использовать — для киселя, морса, начинки в пироги.

## НЕ СЛАДКО, А ПРАВИТСЯ



Из поколения в поколение женщины нашей семьи передают друг другу рецепт сливового повидла с малым содержанием сахара — для зимних пирогов, для чаепитий.

Сливы вымойте, выньте косточки, положите в таз для варенья, добавьте немного (до стакана) воды и поставьте на небольшой огонь. Когда масса наполовину уварится, добавьте еще столько же слив, когда уварится вдвое и эта порция, добавьте еще. Время от времени перемешивайте деревянной лопаткой на длинной ручке (иначе можно обжечься — масса брызжет). После того как она уварится в третий раз, положите апельсиновую цедру и сахарный песок (1 кг песка на 3 кг слив) и пусть теперь закипит. Готовое повидло принимает однородный вид, темный красно-коричневый цвет. Снимите его с плиты и теплым разложите в чистые банки. Обдайте кипятком полиэтиленовые крышки и плотно закройте банки. Повидло стоит целый год и больше, не портится.

К. Розенблюм

г. Брянск.



## ПОЧТИ БЕЗ САХАРА

Можно заготовить черную смородину и с небольшим количеством сахара: на 1 кг ягод — 125 г сахарного песка.

Промытые ягоды выложите в кастрюлю или миску, всыпьте сахар и нагрейте до 60 градусов, не больше. Если термометра у вас нет, следите за ягодами: как только масса начнет шевелиться, перемешайте ее от краев к середине и снимите с огня. Не доводите до появления пены. Выложите ягоды в подготовленную горячую стеклянную банку. Закатайте крышкой.

Храните смородину, заготовленную таким образом, в холодильнике или в другом прохладном месте.

Л. Ильина

**ЗНАЕТЕ ЛИ  
ВЫ, ЧТО...**



...при варке варенья можно вместо воды брать сок ягод или фруктов? Так, например, малиновое и клубничное варенье получается ароматным и не засахаривается, если варить его на соке красной смородины, а к вишнево-му хорошо взять сок яблочный — он подходит вообще почти для любых фруктов и ягод.

## КОФЕ... С ИЗГОРОДИ

Созрел на опушках леса, по берегам рек дикий боярышник. И в палисадниках похорошели кусты боярышника культурного: зазеленили ягоды боярышника кроваво-красного, почернели у боярышника колючего — чаще всего культивируются эти виды.

Кустарник боярышника обычно используют в саду как живую изгородь — он хорошо переносит стрижку; он может служить подвоем для некоторых сортов яблонь, груш. Растение нетребовательно к почвам, засухо- и морозоустойчиво, теневыносливо. Известно и лекарственное действие его плодов.

Для лечебных целей обычно рекомендуются плоды сортов Арнольд, Мягкий, Канадский, Даурский, но нужно сказать, что по химическому составу все боярышники мало отличаются друг от друга: все содержат большое количество витамина С, крахмал, фруктозу, различные кислоты, эфирные масла, пектиновые вещества. Лекарственное действие: успокаивающее и понижающее кровяное давление. Средства из боярышника способствуют крепкому сну.

### Как же пользоваться боярышником?

Сухие, измельченные плоды и листья можно заварить как чай, а из одних плодов приготовить кофе. Плоды, смолотые в порошок (в кофемолке), добавляют в тесто — оно приобретет красивый кремовый цвет. Из свежих плодов готовят компоты, джемы (часто вместе со смородиной или кислыми сортами яблок), протирают с сахаром.

#### Компот

Ягоды боярышника вымойте, отделите косточки и плодоножки. Залейте соком кислых яблок — стакан сока на килограмм приготовленных плодов, прокипятите три минуты, залейте кипящим сиропом (300 г сахара на 1 л воды), остудите, разлейте в банки, поставьте их в кипящую воду, прогрейте минут пять и закупорьте. Яблочный сок можно заменить раствором лимонной кислоты (3 мг на 1 л воды).

#### Джем

Приготовленные плоды (с косточками) сложите в таз, добавьте на каждый килограмм 2 стакана воды и варите на слабом огне, пока ягоды не станут мягкими. Отвар слейте. Мякоть ягод протрите через сито или дуршлаг и смешайте с отваром, добавьте на 1 кг плодов 800 г сахарного песка и варите, поме-

шивая, до тех пор, пока масса не будет отставать от дна. Добавьте в джем кислоту (3 г лимонной кислоты на 1 кг плодов либо сок любых кислых яблок, фруктов — по вкусу; либо мелкие кусочки кислых ягод без кожицы).

Горячим джем разлейте в прогретые банки, стерилизуйте 5 минут и закупоривайте.

#### Боярышник протертый с сахаром

Удалите у плодов косточки, бланшируйте 2—3 минуты в кипящей воде и, слив воду, протрите через сито деревянным пестиком, постепенно прибавляя сахарный песок из расчета 300—500 г песка на 1 кг ягод. Разложите массу в подготовленные горячие банки, посыпьте сверху небольшим слоем сахарного песка, закупорьте и храните в прохладном месте.

#### Кофе из боярышника

Плоды подержите на пару 3—4 минуты или залейте кипятком и сразу слейте воду. Хорошо просушите (не на солнце), затем досушите в духовом шкафу. Дальше поступайте, как с обычным кофе: смолоть в кофемолке, сварить. По желанию можно добавить цикорий. На стакан воды — 2 или 3 чайные ложки порошка боярышника и пол чайной ложки цикория.

Л. Прокофьева

## А ДОДЕЛАЕТЕ ПОТОМ...

Летом, в горячую пору, на все не хватает времени: хочется сделать цукаты — а некогда, неплохо бы запастись и начинкой для пирогов, но важнее заготовить помидоры...

Между тем можно сделать заготовки-полуфабрикаты, приготовление которых не займет много времени и не потребует большого количества сахара, а потом, когда с делами будет поспокойнее, доделать их, как говорится, довести до ума.

Так можно заготовить **сливы для цукатов**. Сливы лучше использовать с косточками, они будут выглядеть красивее. Только «венгерка» хороша и без косточки.

Сливы наколите, уложите в чистые банки, залейте холодной водой и, поставив в посуду с водой, на медленном огне нагрейте до 85 градусов. Огонь выключите, а банки оставьте в горячей воде: пол-литровые на 10 минут, литровые — на 15. Можно довести воду до кипения и держать в ней банки соответственно 5 и 8 минут, после чего закатать.

Позже, когда будет возможность, приготовьте цукаты.

Нетрудно заготовить из слив и **начинку для пирогов**.

Вынув косточки, уложите сливы в банки, слой за слоем пересыпав сахаром — на 1 кг очищенных слив потребуется 300—400 г сахарного песка. Накройте банки крышками и поставьте в кастрюлю с холодной водой. Воду нагрейте до 85 градусов. Оставьте банки в воде: пол-литровые на 20 минут, литровые — на 30 минут, или кипятите соответственно 10 и 15 минут, после чего закатайте банки.

Можно поступить и иначе: сливы, очищенные от косточек и пересыпанные сахаром (пропорции те же), в кастрюле ставят на огонь и, непрерывно помешивая, доводят до 85 градусов, выдерживают при этой температуре 5 минут. Затем снимают с огня, горячую массу разливают в горячие банки и закатывают. Зимой массу используют как начинку для пирогов.

Без сахара можно приготовить **полуфабрикат из слив для повидла и джема**. Из спелых слив удалите косточки, сложите их в

эмалированную кастрюлю, добавьте полстакана воды и доведите до кипения. Уваривайте на слабом огне в течение 15 минут и сразу же выложите в подогретые банки. Закатайте. Осенью или зимой, когда будете освободнее, сварите повидло или джем.

Заготавливают и **яблочную начинку для пирогов**. Яблоки — очищенные или нет — нарезают, выкладывают в кастрюлю и засыпают сахаром из расчета 200—300 г песка на 1 кг яблок. Добавляют стакан воды, ставят на огонь, доводят до кипения, выдерживают на огне 5 минут, после чего сразу же раскладывают в стерильные, еще горячие банки. Немедленно закатывают. Начинка для будущих пирогов готова.

**Яблоки** можно заготовить так, что позже из них можно будет приготовить цукаты. Лучше использовать сорта «коричное» и «десертное Петрова».



удалите сердцевину и уложите в банки. Залейте их кипящей водой и, поставив банки в кастрюлю с горячей водой, прогрейте при температуре 80 градусов: пол-литровые банки 10 минут, литровые — 15 минут. Можно прокипятить — тогда время соответственно сократится до 5 и 8 минут.

**Айва** тоже годится для подобных заготовок-полуфабрикатов. Не снимая кожицы, разрежьте айву пополам или на 4 части, удалите сердцевину. Выложите в банки, залейте кипящей водой и, поставив в кастрюлю с водой, прогрейте при температуре 85 градусов: пол-литровые банки 10 минут, литровые — 15. Если будете кипятить, то соответственно 5 и 8 минут. Заготовленную таким образом айву можно использовать для варенья, компотов.

По книге «Хранение и переработка овощей и фруктов», издательство «Московский рабочий»

### А Я ДЕЛАЮ ТАК

## К ЗИМНЕМУ БОРЩУ

Известно, что зелень на зиму можно засолить, высушить. Но вот я ни у кого не встречала сухого щавеля, который делаю сама. Промытые листья режу и сушу, разложив в тени на бумаге. Запасаюсь щавелем в больших количествах и зимой готовлю «зеленый» борщ со сметаной.

О. Сулова.

г. Омск.





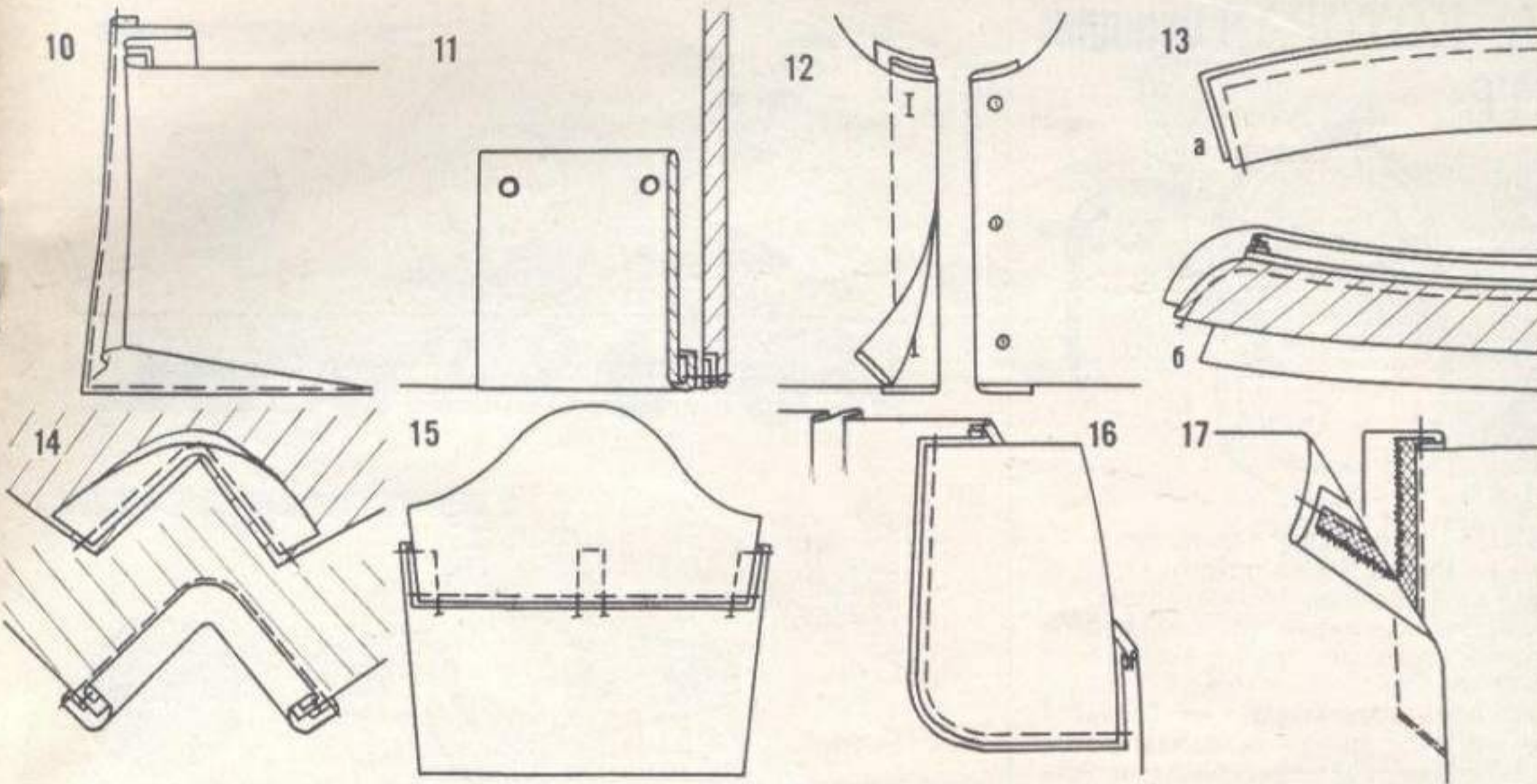

половины брюк. Стачайте детали мешковины, выровняв их по боковому шву (рис. 16). Заложите мягкие складки и заметайте их ручными стежками. Приступайте к обработке застежки. На левой половине заложите складочку (отступив от середины переда 1 см) и втачайте в нее одну сторону молнии (рис. 17). Правую половину брюк перегните по середине переда и наметайте на застегнутую «молнию». Потом настрочите ее на «молнию» (следите за тем, чтобы под строчку не попал припуск на застежку левой стороны). В нижней части отстрочки сделайте закрепку.

Стачайте внутренние (шаговые) и боковые швы брюк, обметайте и заутюжьте. Теперь стачайте задний шов до начала застежки. Шов нужно прострочить 2—3 раза, несколько растягивая его.

Пришейте пояс и подшейте низ. Из оставшихся кусочков ткани сделайте галстук, который дополнит модель и подчеркнет ее спортивный характер.

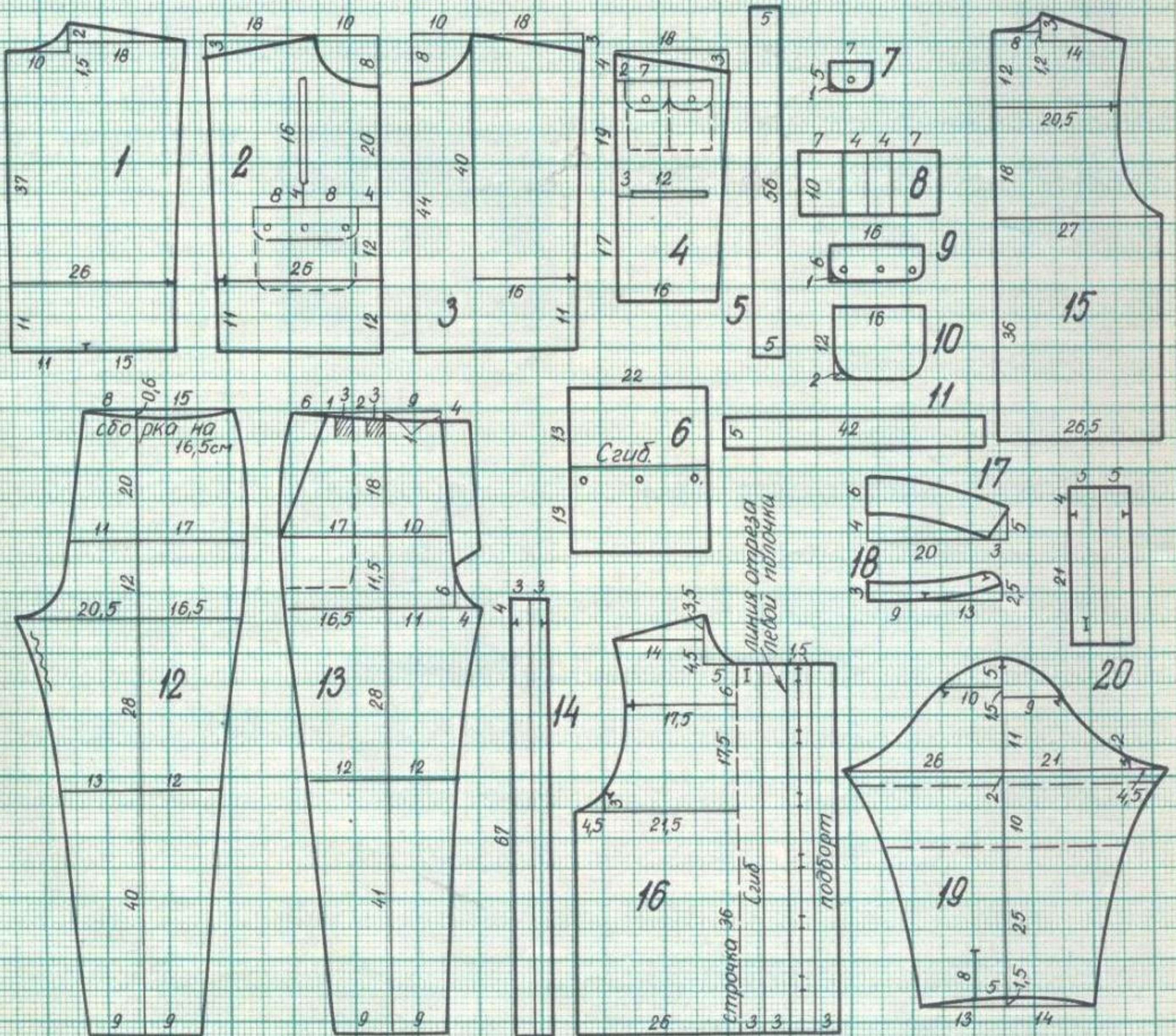

# СМЕННАЯ ОБУВЬ, КОТОРАЯ ВСЕГДА НА МЕСТЕ



Художник Татьяна Лукиенко предлагает мамам сшить для школьников вот такие удобные раскладные сумочки для «второй» обуви.

По пути в школу и обратно сумочка маленькая — ведь в ней небольшие тапочки или туфли. Особенно удобно младшеклассникам: сумка аккуратная, не волочится по земле. А сдавая в раздевалку валенки и сапожки, ребенок положит их в ту же сумку, но уже «выросшую», стянет верх шнурком — сапожки не выпадут, не потеряются.

Выкройки даны в масштабе 1:10.

**Сумка I.** Она состоит из двух частей: нижней и верхней. На нижнюю возьмите более плотную ткань, на верхнюю — потоньше. Наверху в кулиску вденьте шнурок. Если убрать верхнюю часть в нижнюю — получится маленькая сумочка для улицы. Нести ее можно и за две ручки, и за одну, через плечо.

На чертеже даны следующие детали:

1. Нижняя часть — 2 детали.
2. Верхняя часть — 2 детали.
3. Ручка — 1 деталь.

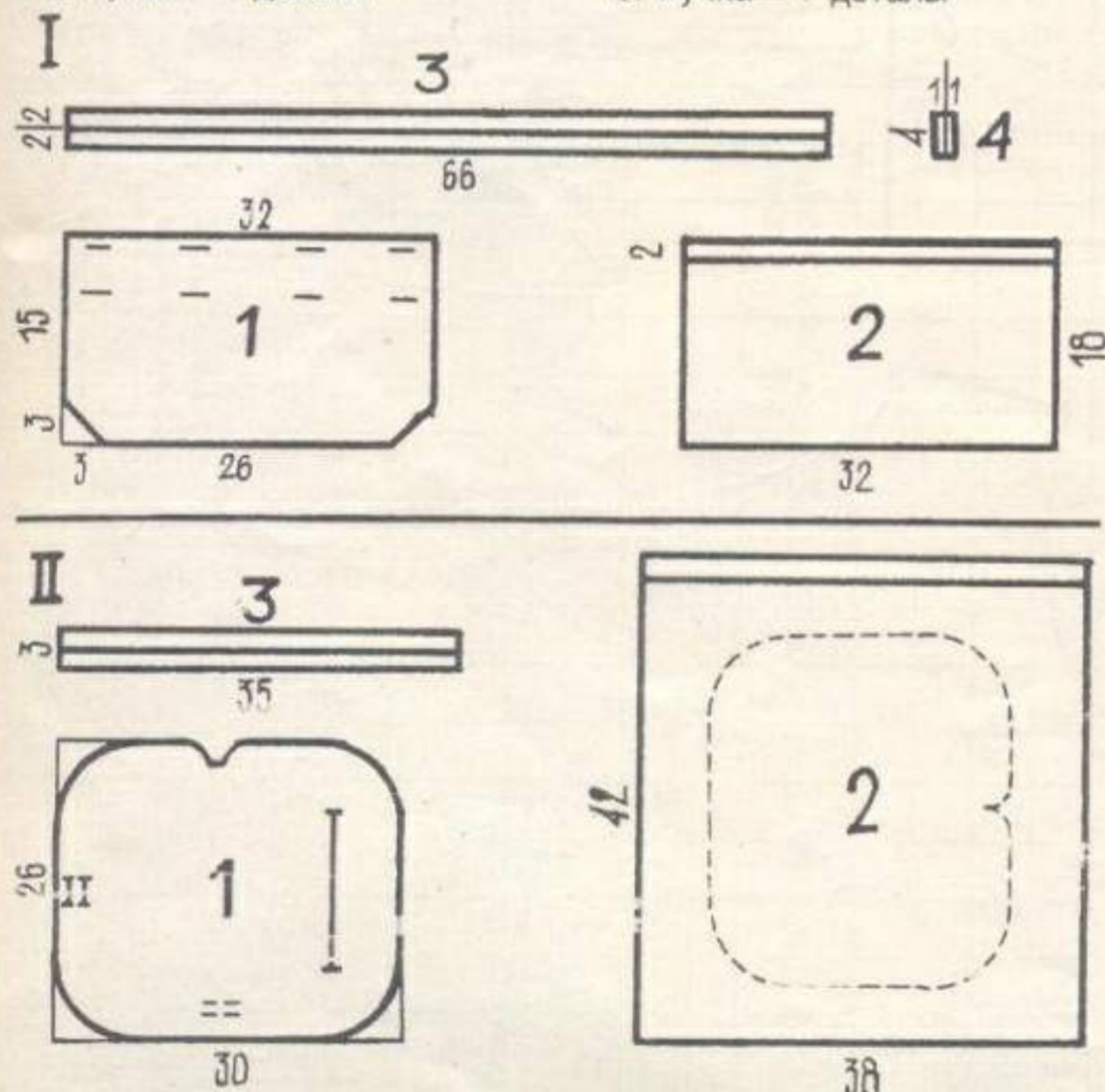

4. Штрипка — 8 деталей.

**Сумка II.** Она похожа на большой кошелек. Маленькая сумка из плотной ткани вбирает в себя большую из тонкой ткани типа «болонья». В нее кладут сменную обувь и застегивают на «молнию» длиной 45—50 см, пришитую по периметру маленькой сумки. Ручка — в виде петли на сгибе, пришита снаружи. Маленькую сумочку на одной стороне можно украсить эмблемой, а на другой сделать прорезной карман на «молнии» 14 см — для варежек.

Меньшая сумка пришивается к одной из деталей большей (см. чертеж).

Порядок соединения деталей таков: сначала пришейте ручку, вставьте «молнии», прикрепите эмблему с инициалами или названием класса (1 А, 2 Б...) и только потом пристрочивайте по периметру маленькую сумку к большой. Далее сшейте большую сумку, в кулиску продерните прочный шнурок.

На чертеже даны следующие детали:

1. Маленькая сумка — 1 деталь.
2. Большая сумка — 2 детали.
3. Ручка — 1 деталь.

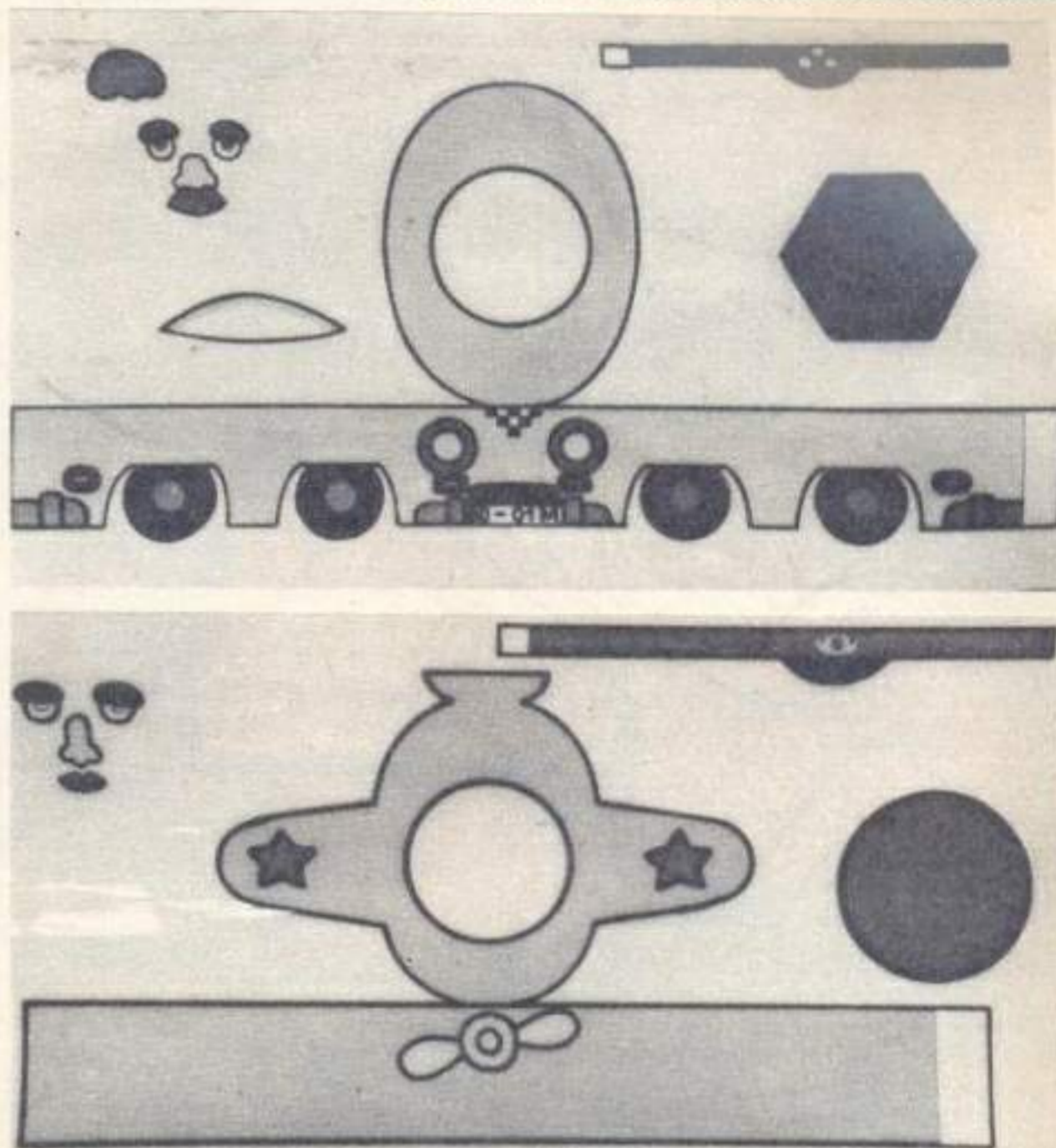

## ДОМИК С ВЕСЕЛЫМИ ЧЕЛОВЕЧКАМИ

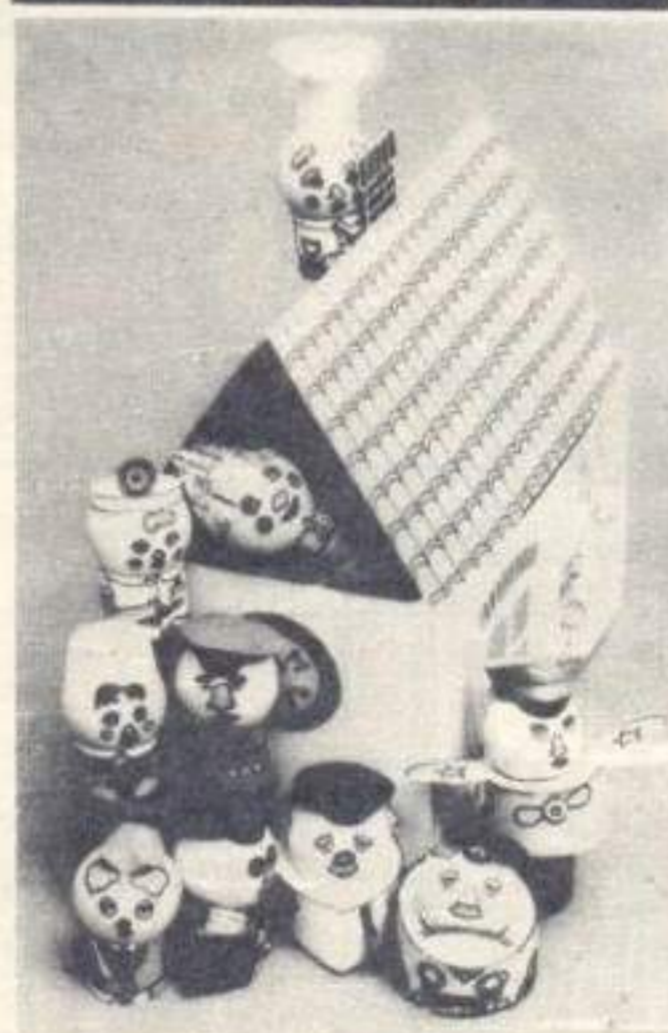
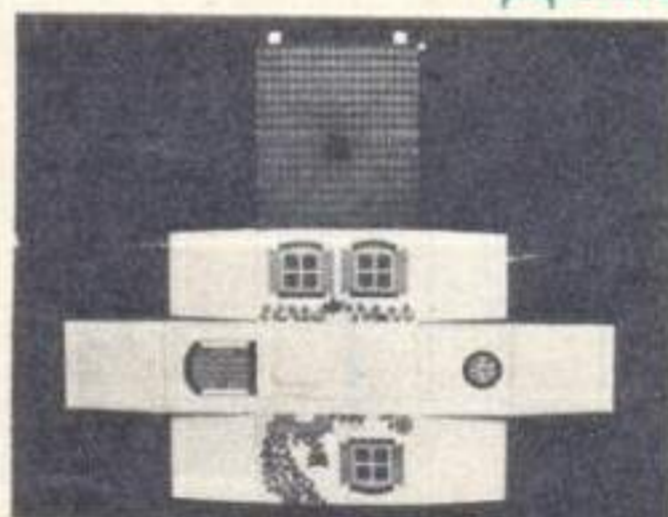

Перед вами домик в разложенном виде. Размеры его определите сами: можно сделать его и большим, и совсем маленьким. На крыше домика прорезается труба — она будет служить клапаном, при помощи которого будет открываться коробка-домик. Можно вырезать и дверь, чтобы открывать ее. Склеивается эта коробка только в одном месте.

А теперь можно заняться изготовлением фигурок. Вычертите на бумаге прямоугольную полоску нужного размера плюс 1 см на склейку. Это будущий костюм для человечка. Раскрасьте его. Вырежьте полоску и склейте ее в виде цилиндра. Это будет туловище. Цилиндр приклейте к шару или яичной скорлупе. Нарисуйте на шарике глаза, рот, нос, волосы, можно нарисовать их и на бумаге, а потом приклеить к шару. Сделайте из бумаги и головной убор — колпак для повара, кепку — почтальону и т. д.

Мы предлагаем несколько вариантов фигурок, вы же можете придумать свои. Пусть ваши человечки будут иметь и другие профессии — водолаза или космонавта, балерины или клоуна. И пусть они живут своей интересной жизнью, как всякие игрушки.

Есть предложение: не возьмется ли предприятия, выпускающие переводные картинки, сделать серию картинок, подобных этим? Тогда можно будет просто перевести на бумажную ленту нужную фигурку или несколько, и человечки готовы... Целый городок игрушечных человечков, каждый из которых занят своим делом...

Кто возьмется?

Т. Елецкая

На 38-й странице этого номера журнала вы видели веселых маленьких человечков. Как все взрослые люди, они работают — кто поваром, кто летчиком, кто врачом.

Такую игру мама или папа могут сделать вместе со своими детьми. Понадобятся шарики для пинг-понга или скорлупки яиц, картон для коробки домика, бумага, карандаш, линейка, краски или фломастеры и клей, лучше ПВА.

# КАКАЯ У ВАС ОСАНКА?

Занятия ведет  
Ю. И. Курпан.

ПЕРЕД  
ЗЕРКАЛОМ

В конце лета для нормальной и сухой кожи подойдут маски из дыни и тыквы. Для дынной маски разомните ломтики дыни, соедините с чайной ложкой меда и столовой ложкой сметаны. Для тыквенной — к двум столовым ложкам вареной или пареной тыквы прибавьте столовую ложку растительного масла, сырой желток, чайную ложку лимонного сока. Маску наложите на чистое лицо на 20 минут, затем смойте прохладной водой.

Для жирной кожи полезна персиковая маска. Пюре из свежего персика разбавьте 1—2 чайными ложками отвара ромашки.

По материалам журнала «Лада» (НРБ).



## КАК ПРИВЕРНУТЬ МЯСОРУБКУ?

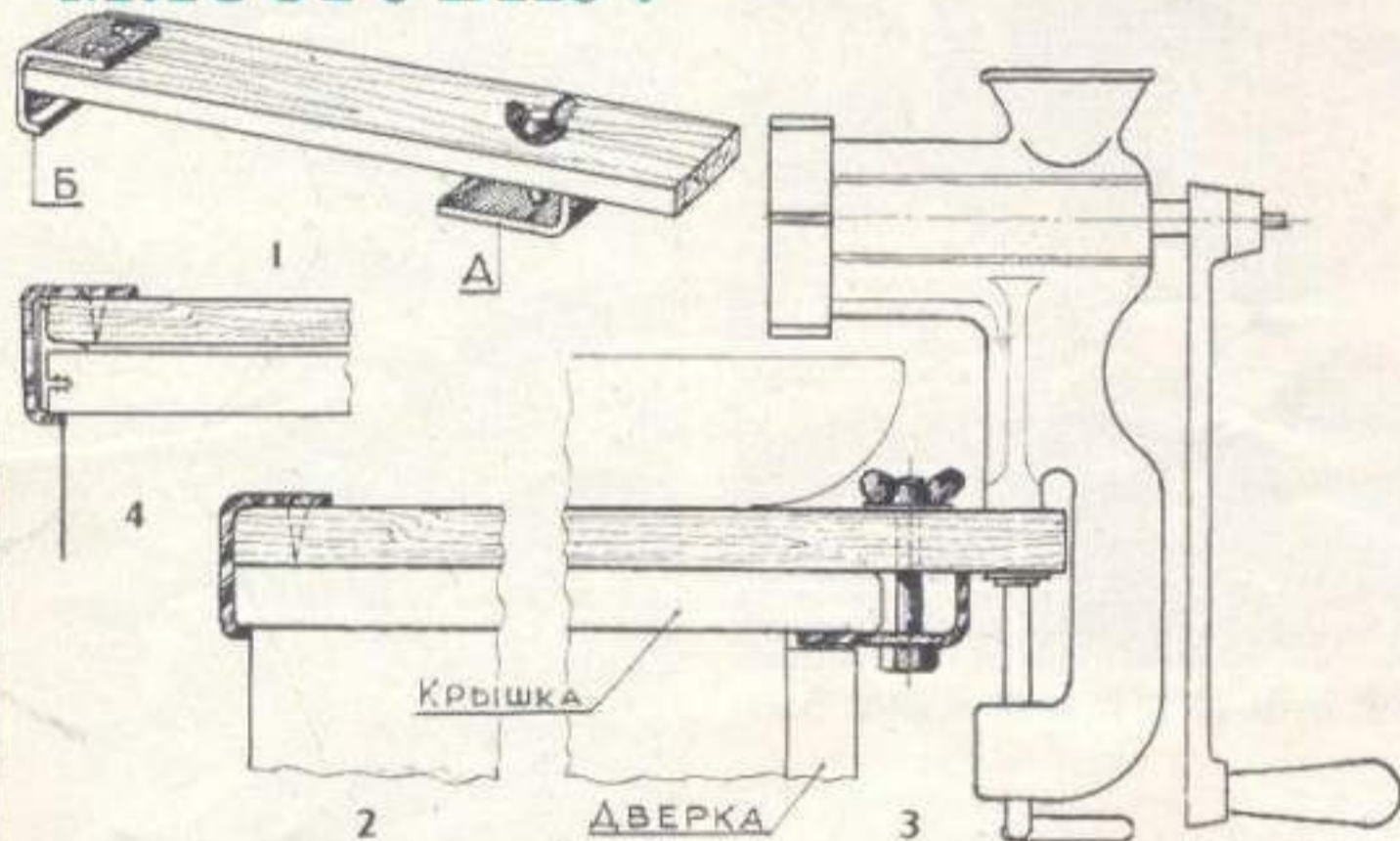

В современных кухонных рабочих столах крышки устроены так, что к ним невозможно прикрепить мясорубку. Этот недостаток можно устранить, сделав несложное приспособление (рис. 1).

Нужна доска (лучше сосновая) длиной 680, шириной 120 и толщиной 18—20 мм. У переднего конца доски на расстоянии 640 мм от противоположного просверливают отверстие, куда вставляют стандартный болт с надетой на него металлической пластинкой А (рис. 1). Диаметр болта — 8, длина — 55 мм. Длина пластинки по горизонтали — 60, по вертикали — 22 мм. К противоположному концу доски шурупами прикрепляют металлическую пластинку Б (рис. 1). Длина ее верхней (горизонтальной) поверхности — 60, нижней — 8 мм, а вертикальная должна иметь размер, равный сумме толщин крыш-

ки стола и доски. Если крышка сзади снабжена бортом, то, определяя размер пластинки Б по вертикали, надо это учитывать (рис. 4). Ширина обеих пластинок может быть 60—70 мм, а толщина металла, из которого они выполнены, — 2,5 мм.

Если нужно воспользоваться мясорубкой, подготовленную доску кладут на стол так, чтобы нижний выступ пластинки Б подходил под свес крышки стола сзади (рис. 2), а пластинка А подходила своей длинной горизонтальной поверхностью под крышку спереди и упиралась по вертикали в доску снизу (рис. 3). После этого гайкой прижимают доску к крышке стола. А на свешивающийся конец доски устанавливается и закрепляется мясорубка.

А. Белорусский, архитектор

Поддерживать правильную осанку могут лишь те люди, у которых хорошо тренированы мышцы спины. Так, наиболее часто встречаются такие нарушения осанки — круглая и кругловогнутая спина.

В первом случае — ярко выражена сутулость, грудь опущена, плечи выдаются вперед, лопатки отступают назад, живот выпячен. Следовательно, надо поднять грудную клетку, отвести плечи назад, стараться держать спину прямой.

Во втором случае — при так называемой кругловогнутой спине — грудная клетка становится плоской, живот выступает вперед. Значит, надо не только укрепить мышцы спины, но и несколько растянуть мышцы поясничного отдела, чтобы уменьшить прогиб позвоночника в пояснице.

Возможно ли это? Вполне. Если стараться постоянно поддерживать правильную осанку, если настойчиво и последовательно выполнять специальные корригирующие упражнения.

1. Ходьба — обычная и на носках — с небольшой подушечкой на голове.

2. Ходьба на носках в полуприседе, гимнастическую палку положить на лопатки.

3. Исходное положение (и. п.) — стоя, руки сзади соединены в замок. Отводить руки назад, прогибаться. Можно взять в руки гимнастическую палку или мяч.

4. И. п. — сидя на стуле, кисти на затылке, голова несколько опущена вперед. Отводить голову назад, оказывая руками небольшое сопротивление.

5. И. п. — сидя на полу, руки поставить сзади. Приподняться, опираясь на руки, голову отвести назад, прогнуться, оставаясь в такой позе 3—5 секунд, вернуться в и. п. (рис. 1).

6. Выполнять то же упражнение, опираясь на одну ногу, другую поднимать вверх или отводить в сторону (рис. 2).

7. И. п. — лежа на спине, ноги согнуты, стопы опираются о пол. Поднимать туловище, не отрывая от пола затылок и стопы (рис. 3).

8. И. п. — то же, только ноги выпрямлены. Прогибаться в грудном отделе позвоночника, не приподнимая голову и таз.

9. И. п. — то же, руки выпрямлены, лежат на полу. Опираясь на затылок и стопы, поднять туловище, прогнуться. Можно слегка помогать руками, ноги слегка согнуть (рис. 4).

10. И. п. — лежа на животе, руки вдоль туловища. Приподнять голову и плечи, поддержать в таком положении 3—5 секунд и опустить.

11. И. п. — то же, руки за спиной. Поднять голову и плечи, руки отвести назад, прогнуться (рис. 5).

12. И. п. — лежа на животе, кисти на затылке. Поднять голову и плечи, максимально согнуть ноги в коленных суставах, головой потянуться к стопам.

13. И. п. — то же. Поднять голову, плечи и прямые ноги, прогнуться, держать позу 3—5 секунд (рис. 6).

14. И. п. — лежа на животе, руки вдоль туловища. Опираясь руками о пол, отводить вверх слегка согнутые ноги, пятки тянуть к голове, стараясь выйти в стойку на груди. Это упражнение можно делать сначала с помощью резинового жгута (скакалки), концы которого находятся в поднятых руках, а средняя часть удерживается стопами (рис. 7).

15. И. п. — лежа на животе, руки вытянуты вперед, в руках мяч, стопы зафиксированы. Поднять голову, плечи и прямые руки.



Рис. 1



Рис. 2



Рис. 3



Рис. 4



Рис. 5



Рис. 6



Рис. 7

## СОБИРАЙТЕ ЛЕТОМ!

Давайте запасемся всем необходимым к зимнему букету заранее, тем более что лето и осень — самое лучшее для этого время. В поле, на лугу, в лесу всегда отыщутся травы, цветы, листья, из которых можно составить настольные, напольные и настенные композиции. Как собрать материал для зимнего букета, рассказывает специалист по аранжировке цветов **Елена Яковлевна Юдаева**.

Для зимних композиций подойдут садовые растения — кермек, гипсофила, астильба, физалис, гамфрена, соцветие гигантского лука. В зимних букетах прекрасно смотрятся высушенные луговые травы: тимфеевка, мятник, овсяница; злаки: рожь, овес, пшеница, гривастый ячмень, ковыль — их лучше собирать, когда колосья и метелки еще не пожелтели. Всегда можно отыскать ме-

телки конского щавеля, борщевик, пастушью сумку.

Советую вам в небольших количествах заготовить самыми разными травами и растениями.

Как же сушить собранное?

Травы (каждый вид отдельно) и колосья сложите в пучки. Стебли должны быть разной длины, но достаточно высокие. Концы чуть подрежьте. Поставьте пучок, придерживая рукой, на стол и внимательно осмотрите — если останетесь довольны своим букетом, свяжите его нижний конец и подвесьте вниз соцветиями в затемненное, хорошо проветриваемое место на 2—3 недели (см. фото). Через каждые один-два дня стягивайте нить, обвязывающую стебли, чтобы пучок, высыхая, не рассыпался. Удобно связывать пучки тонкой проволокой — тогда достаточно бывает подкрутить ее, чтобы обвязка стала тугой.

Травы, «объемные» по всему стеблю, вроде пастушьей сумки, подвесьте вниз головой по одной, чтобы не помять.

Растения с твердым, малопонижающим стеблем — физалис, кермек, гипсофилу, гигантский

лук — засушивайте, поставив в вазу без воды.

Всем знакомы оранжевые воздушные «фонарики» на ветках — это физалис. Если «фонарики» перед засушиванием осторожно разрезать по граням и раскрыть, получатся яркие цветы, которые сделают зимнюю композицию очень нарядной.

Для оснований будущей настенной композиции поищите несколько грибов-трутовиков. В теле такого гриба заранее, до того как он высохнет, сделайте неглубокое отверстие и заполните его пластилином (это — будущее крепление для легких сухих растений).



● Из чая можно приготовить лосьон для жирной кожи (он стягивает поры). Заварите небольшое количество чая минеральной водой, остудите, прибавьте несколько капель лимонного сока. Протирайте кожу по утрам и вечерам.

● Лучший компресс для уставших глаз, особенно после рабочего дня — ватные тампоны, смоченные в крепкой холодной чайной заварке. Необходимо прилечь, тампоны положить на веки закрытых глаз, постараться расслабиться. Пятнадцати минут такого покоя будет достаточно, чтобы глаза отдохнули.

● Незаслуженно позабыт старый способ чистки напольного ковра или паласа с коротким ворсом. Понадобится спитой чай от 3—4 заварок. Если за время, пока вы его собирали, он подсох, — слегка смочите его водой. Влажные чайники рассыпьте по всему паласу.

Жестким веничком аккуратно подметите чай, двигаясь к противоположному краю паласа. Влажный чай к концу как бы «обрастет» сором и задержит пыль, не даст ей подняться. Палас станет чистым, цвет его будет гораздо ярче.

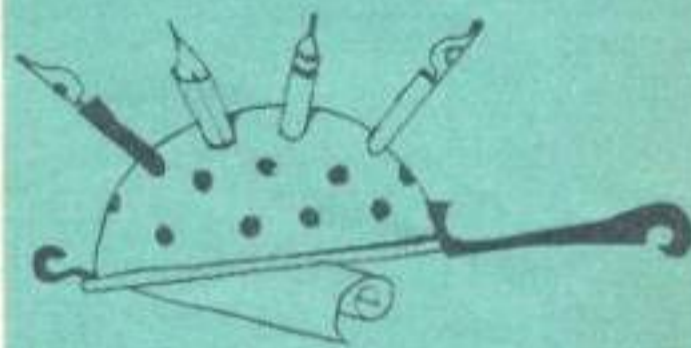

### ХОЗЯЙКЕ НА ЗАМЕТКУ

● При растворении яичного порошка образуются комки. Чтобы избежать этой неприятности, просейте порошок, тщательно разотрите с небольшим количеством воды, затем долейте водой (на 100 г порошка 300—350 г воды) и оставьте на 25—30 минут для набухания. После этого смесь слегка взбейте веничком и используйте вместо свежих яиц.

Не забудьте, что разведенный яичный порошок долго хранить нельзя.

● Сухое молоко перед употреблением просейте, растворите сначала в небольшом количестве теплой (60—70 градусов) воды, разотрите, а затем добавьте остальную воду, положенную по рецепту, и, помешивая, доведите до кипения.

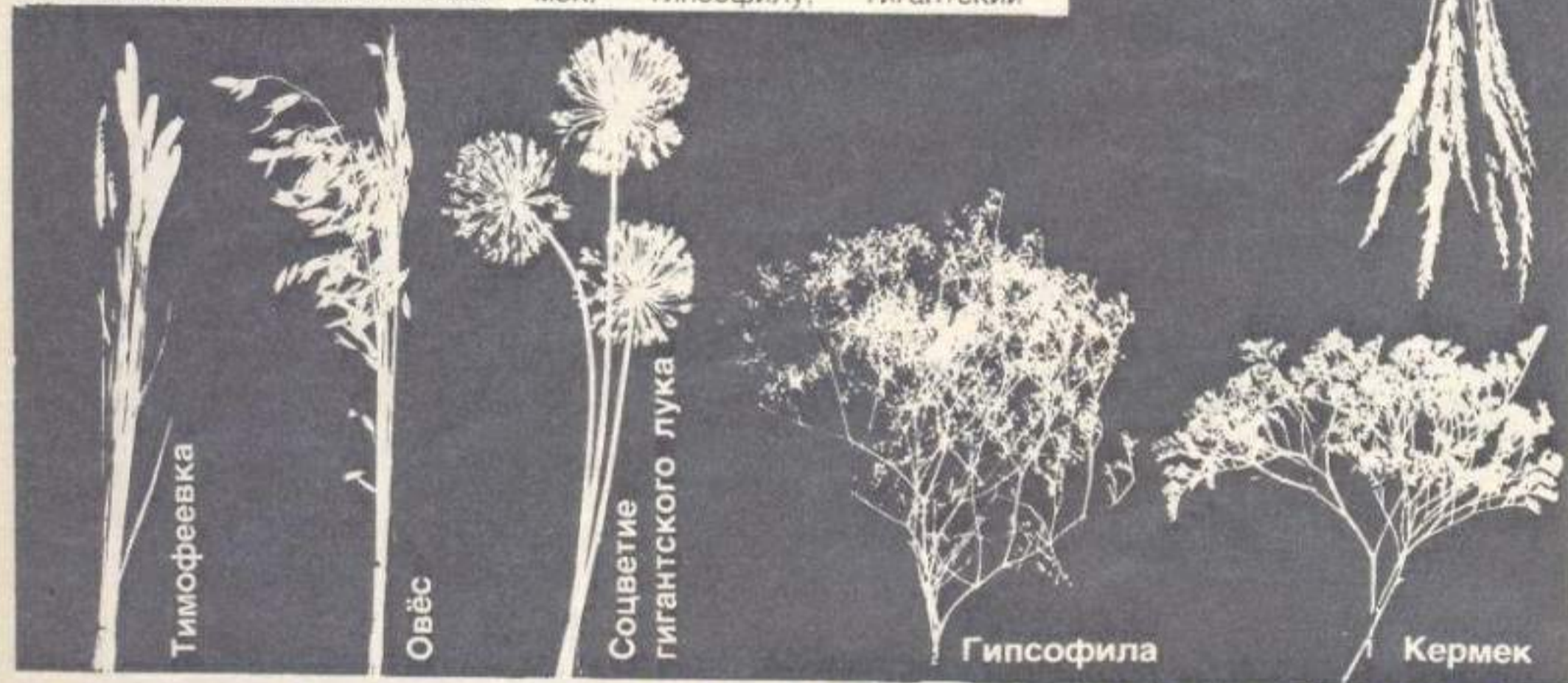

## ГОРОЖАНИН В САДУ ПОСЛЕДНИЕ СРАЖЕНИЯ

Осенью важно не допустить, чтобы на участке перезимовали вредители и возбудители болезней растений.

● Чтобы избавиться на будущий год от вредных насекомых и возбудителей болезней, находящихся на поверхности почвы,

осенью перекапывают участки, предназначенные для цветников, производят глубокое рыхление в клумбах, занятых многолетниками. Насекомые при этом оказываются под землей, где обычно и погибают. Зато вредители, живущие в глубине почвенного слоя (личинки хрущей, например), выносятся на поверхность и также погибают.

● На сорняках развиваются, питаются и зимуют многие вредители. Перед перекапыванием почвы в цветниках собирают и

уничтожают сорные растения.

● Есть немало вредителей, находящихся себе убежище на зиму на различных растительных остатках или под опавшими листьями. Поэтому засохшие и больные растения удаляют, вырезают старые стебли, сгребают и сжигают в саду опавшие листья.

● Подрезку растений, вырезку лишних стеблей, побегов производят прежде на здоровых растениях, чтобы не перенести на них инфекцию с зараженных.

### ПРАКТИЧНАЯ ХОЗЯЙКА



## «КОНВЕРТ» В ПЕРЕДЕЛКЕ

Получив в подарок к рождению ребенка «конверт» для новорожденного, мамы, как правило, используют его очень недолго: не слишком-то он удобен.

Я переделала «конверт» в красивый комплект для коляски. Из боковых частей сшила подушечку. Укоротив по длине коляски нижнюю часть «конверта», получила матрасик (внутрь положила тюфяк из коляски). А кружевное одеяльце прилагается к «конверту» — его специально и мастерить не потребовалось.

Л. Галушкина

г. Гомель.

Такой вопрос поставила наша рейдовая бригада, решив на примере двух городов посмотреть, как снабжаются горожане овощами и фруктами. И месяц выбрали не случайно — апрель. Нового урожая ждать еще долго. Достаточно ли запасы в овощехранилищах? Есть ли на прилавках овощи, без которых и борща не сварить, и салата не приготовить? Удалось ли сохранить то, что было заложено осенью?

Мы позвонили в Целиноград: «Как у вас с овощами в магазинах?» «Есть, даже свежие огурцы». Так был выбран первый адрес.

...Самолет пошел на посадку. «Температура воздуха в Целинограде минус десять», — объявила бортпроводница. Да, зима тут долго не сдает позиции.

Но в овощных магазинах настоящая весна. На полках, прилавках высились горками зеленый лук, парниковые огурцы, в контейнерах, в сетках и на развес продавались картошка, свекла, репчатый лук, редька... Входили люди и спокойно, без очереди, покупали необходимые овощи на ближайшие дни.

— Впрямь не запасаем, — говорили покупатели. — Хранить негде, город. Да и зачем? Все есть в магазине.

«Секретами» овощного изобилия поделился заместитель председателя Целиноградского облкомхоза Иван Афанасьевич Шендик:

— Долго нас тревожила проблема снабжения населения овощами и фруктами. Выращивали мало, земли наши трудные для развития огородничества, и климат неподходящий: зимой сибирский холод, летом каракумская жара, редкие дожди... Действующее овощехранилище было мало и вместить необходимое количество овощей и фруктов не могло. Приходилось закупать партиями и пополнять запасы. И торговля овощами в продовольственных магазинах была не в почете: грязь, выручка мала.

Когда в системе агропрома создали плодоовощное хозяйство, ему передали и производство, и хранение, и продажу овощей: пусть за все отвечает разом. Под овощные культуры отвели земли вблизи города у реки: легче, экономичнее подключить систему орошения. Сейчас там наш лучший овощеводческий совхоз «Заречный» и другие хозяйства.

Сразу же возник вопрос: где торговать? Срочно построили по типовому проекту 20 магазинов «Овощи». Первые появились возле крупных предприятий. Тогда это был выход из положения, а теперь они нас не устраивают: нужны более современные, просторные помещения, позволяющие применять механизацию. Уже планировали строительство таких магазинов в новых жилых микрорайонах, особенно на окраинах.

Следующая загвоздка: где держать такие запасы овощей и фруктов, чтобы их хватило до нового урожая? Существующие хранилища, как я уже говорил, были слишком малы. Поехали в Курган изучать опыт. Нас особенно заинтересовали емкости с искусственным охлаждением, хорошо сохраняющие овощи и фрукты. Вернувшись, рассказали обо всем, что видели. Исполком принял решение строить (с учетом численности нашего населения и его прироста) примерно такую же базу, но в отличие от курганцев

# ЧТО РЕЙД «РАБОТНИЦЫ» В ЗАКРОМАХ?

сосредоточить все хранилища в одном месте, подвести к ним железнодорожные пути и рядом разместить автобазу. О результатах наших поисков судите сами...

Наш путь по цепочке: производство — хранение — торговля.

Совхоз «Заречный» протянулся вдоль автострады и реки Ишим. На его 540 гектарах выращивается 20 видов овощных культур. Тяжело дается каждый центнер. Но благодаря внедрению передового опыта лучших хозяйств страны — новой технологии выращивания овощей, современных

созревания. Преимущество отдается высокоурожайным сортам.

Пока выращивается рассада основных культур — помидоров и огурцов, в теплицах высевают укроп, петрушку, сельдерей, кресс-салат, редис...

Мы идем вдоль этого зеленого конвейера, любясь тщательно ухоженными растениями. В разгаре уборка огурцов. Первые начали поступать в продажу с конца февраля, а в марте даже вывозили излишки за пределы области. Наливаются бурым цветом помидоры. С середины апреля начинается сбор.

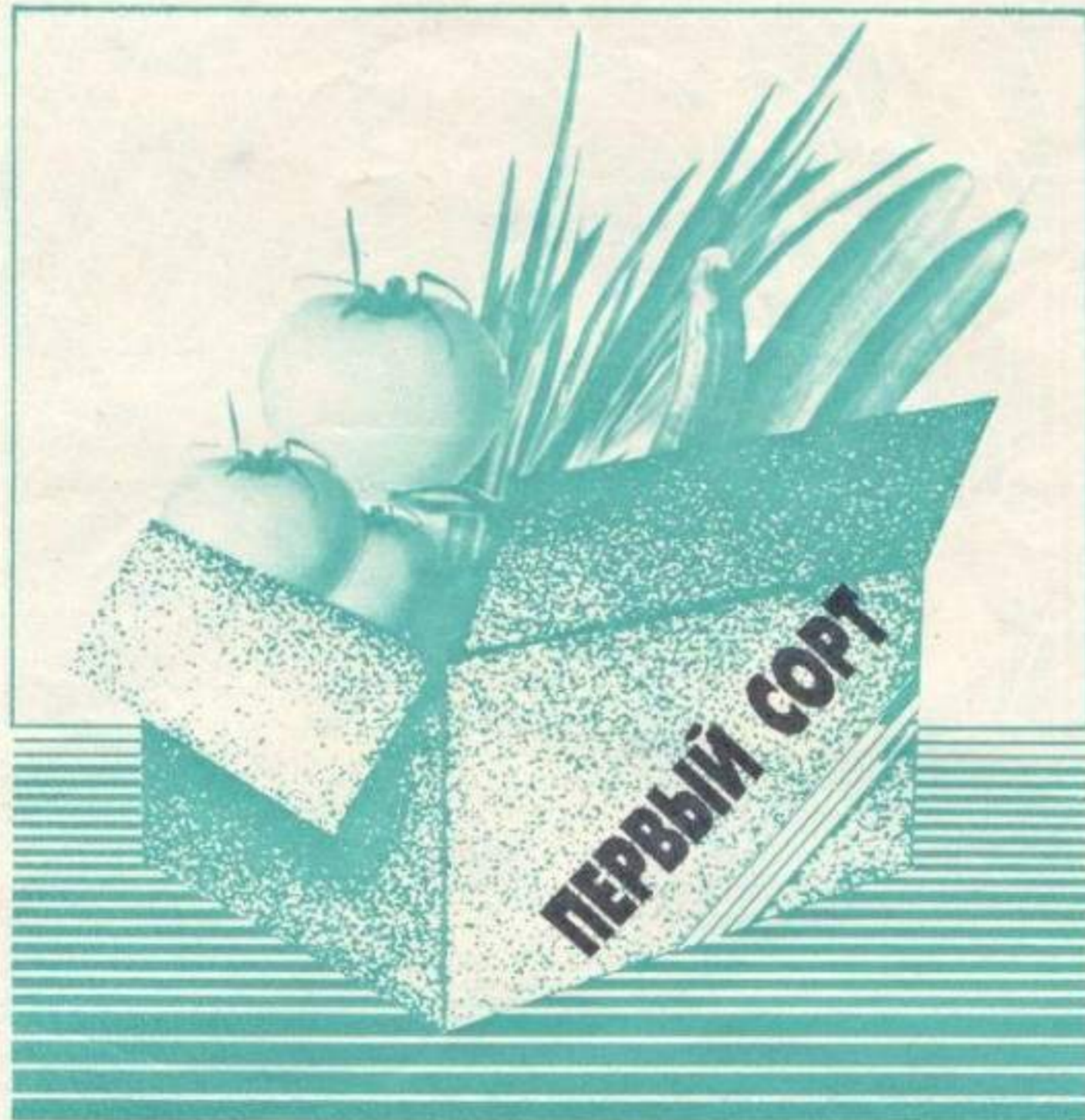

методов борьбы с сорняками — урожайность полей возрастает. В 1985 году на каждого жителя города хозяйство дало по 130—140 килограммов овощей. Эта цифра, по свидетельству ученых, приближается к биологически необходимой норме потребления.

У совхоза есть и филиал — тепличное хозяйство. Два года только работает. На полную мощность вышло сразу же. С шести гектаров здесь собирают 1,5 тысячи тонн овощей и получают прибыль по 0,5 миллиона рублей. Предприятие полностью автоматизировано: вентиляция, полив, температурный режим. Дополнительное освещение в рассадном отделении способствует росту крепких, здоровых растений, сокращает период

— Ежедневно отправляем в торговлю около пяти тонн огурцов, помидоров или зеленых культур, — доложил управляющий хозяйством Василий Николаевич Казмалы. — Существует строгий график сдачи.

Свежие огурцы можно увидеть не только в магазинах, но и в палатках, на выносных столиках.

...Новое овощехранилище. Его территория — строительная площадка, где полным ходом идут завершающие работы. Директор базы хранения Василий Федорович Третьяков с удовольствием показывал свое хозяйство. В июне 1983 года был забит первый колышек, а уже в августе заложили на хранение первые три тысячи тонн овощей.

Этот высокий, крупный человек увлеченно, с жаром рассказывал и о трудностях со строительством комплекса, и о выгодах, какие он сулит, и о том, как организовали противоположные стороны сюда может подъехать и самосвал к бункеру, и целый автопоезд с четырьмя прицепами к специальному опрокидывателю, созданному руками умельцев-мастеров базы. В считанные минуты освобождаются машины. Шестьсот тонн картофеля в день — пропускная способность этой площадки.

— Раньше на разгрузке работало ежедневно 250 человек. А теперь один оператор справляется. Здорово придумали, а?

И, нажав кнопку пульта, Василий Федорович продемонстрировал, как это просто и легко делается.

А потом не без гордости рассказывал, как потрудился коллектив над переоборудованием вентиляторов в картофелехранилище, говорил о необходимости навесных воздуходувов (экономят электроэнергию и место), сетовал на нехватку контейнеров и пластмассовых ящиков для помидоров и огурцов, показывал сортировочно-развесочные линии (сейчас их две, а будет четыре), делился результатами «эксперимента» (проводимого пока в ведре с водой) по подбору специального солевого раствора: хотя пусть в продажу мытые, но не портящиеся от этого овощи...

В каждом отсеке — таблички с надписью, из какого совхоза завезли картофель, какого сорта, отвечает ли стандарту.

— И в магазинах есть доска информации для покупателей. Там указано, не только какими качествами обладает тот или иной сорт, но и кто вырастил картофель, названа фамилия директора совхоза и номер его телефона, есть список телефонов агропрома, базы, отдела розничной торговли. При малейшей претензии сразу же выясняем, по чьей вине появился в продаже недоброкачественный продукт. Такая мера дисциплинирует работников и совхозов, и нашей базы, и торговли, — продолжает рассказ Василий Федорович. — В прошлом году пустили в строй хранилище на четыре тысячи тонн с искусственным охлаждением. Пока здесь капуста. С поля ее убирают в контейнеры, которые и устанавливаются на базе. Ту, что не уместилась в контейнерах (навалом невозможно сохранить ее в хорошем виде), направляем сразу же в магазины — в сезон заготовок спрос, как известно, на нее большой.

Сейчас выращиваем овощи в достаточном количестве. А вот в достаточности их сохранности остаются. Научно-исследовательские институты, к сожалению, не дают рекомендаций: как и при какой температуре хранить, как лечить болезни, сколько, к примеру, нужно осыпать картофеля в бункер, чтобы не загнивал. В прошлом году картошку убирали под дождем, мокрую. Не хотелось принимать такую — уговорили. Пришлось день и ночь следить за работой воздуходувов, неоднократно менять режим их работы, пока не убедились, что картофель сохранится. А ведь действовали по интуиции, не по науке. Разве так годится?

Или взять капусту. Не знали, во

сколько рядов устанавливать контейнеры: в три, четыре, пять? Попробовали в пять. От скопившегося в верхних рядах теплого воздуха капуста начала портиться. Уложили в четыре ряда—все пошло хорошо. Так не лучше ли такие эксперименты проводить в научных лабораториях?

Летом намечено сдать пять линий: хранилища под помидоры, огурцы, морковь, капусту, а также цех по переработке. Много планов связано с пуском всего комплекса. Особые надежды—на цех по переработке. С вводом его появится возможность снабжать население свежемороженными ягодами—малиной, клубникой, черешней, смородиной... Будет выпускаться «хрустящий картофель», который любят все, на переработку пойдет мелкий, не пользующийся спросом. Здесь же организуется и чистка картофеля. Это сулит большую выгоду. Сейчас на предприятиях общественного питания чисткой овощей занято 300—400 человек, с пуском цеха надобность в такой работе отпадет. Излишки очищенного картофеля пойдут и в продажу: хозяйки избавятся от этой работы дома...

Все в Целинограде, кто занят производством, хранением и торговлей овощами, работают по коллективному подряду, все они морально и материально заинтересованы в конечном результате—бесперебойном снабжении населения овощами и фруктами. Уверены: нынешние проблемы целиноградцев будут разрешены—за дело взялись неравнодушные люди!

\*\*\*

Второй адрес нашего рейда подсказали в Госагропроме РСФСР: «Побывайте в Смоленске. Там неблагополучно со снабжением овощами».

Смоленск встретил настоящей весной. Первый визит на базу горплодоовощторга. Обходим одно за другим его хранилища—их 13 (общей емкостью 11,2 тысячи тонн). Во многих звенящая пустота, лишь в некоторых обнаружили небольшое количество картофеля («НЗ» для детских учреждений и больниц), банки с соленьями, чаны с квашеной капустой, бурты свеклы, которую усердно перебирали горожане...

Да, тут не поинтересуешься: достаточны ли запасы овощей, удалось ли их сохранить? Напрашивается другой вопрос: «Почему их нет?»

— Осенью заготовка прошла плохо,—подтвердил директор горплодоовощторга Василий Иванович Одинцов.—Тому были объективные причины: почти все лето шли дожди, град, ураган попортил посевы. Убрали все, что смогли, в земле ничего не оставили. Но урожай был невелик. Из-за этого план закладки не выполнен: капусты недодали 630 тонн, моркови—250, картошки—1350 тонн. Почему, спрашиваете, не пополнили до нужного количества из других областей? Каждый четвертый килограмм закупили. Но этого оказалось мало, а больше не смогли. Обращались и в Брянск, и в Орел, и в Витебск, Минск...

— И что, были официальные отказы?

— Нет, письменных просьб мы не направляли. Посылали в другие области своих представителей, звонили по телефону, но договориться не смогли: то сами собрали мало, то Минторг

распорядился отгружать картофель только по плановым поставкам...

Уже в Москве мы поинтересовались у заместителя начальника управления торговли Госагропрома РСФСР Л. П. Львицына, действительно ли были ограничения по внеплановым закупкам. «Нет,—заверил он,—такого распоряжения не было». Смоленским заготовителям действовать бы энергичнее, настойчивее!

Выяснилось и другое. Даже того неполновесного урожая, что был собран, хватило бы обеспечить город овощами. Требовалось вовремя вывезти его из совхозов. Но и тут не оказалось хозяйского глаза. Зная, что автопарк базы невелик, Смоленский горисполком принял решение о выделении ей городскими автотранспортными предприятиями дополнительных машин. За четким выполнением этого решения, однако, не проследили (на вывозке урожая работала только половина выделенного транспорта), бить тревогу не стали. Тем временем сушильные заводы, потребкооперация быстренько вывозили этот малый урожай в свои закрома.

Не «объективные» причины, а неоперативность работников горплодоовощторга привела к пустующим хранилищам и овощным магазинам.

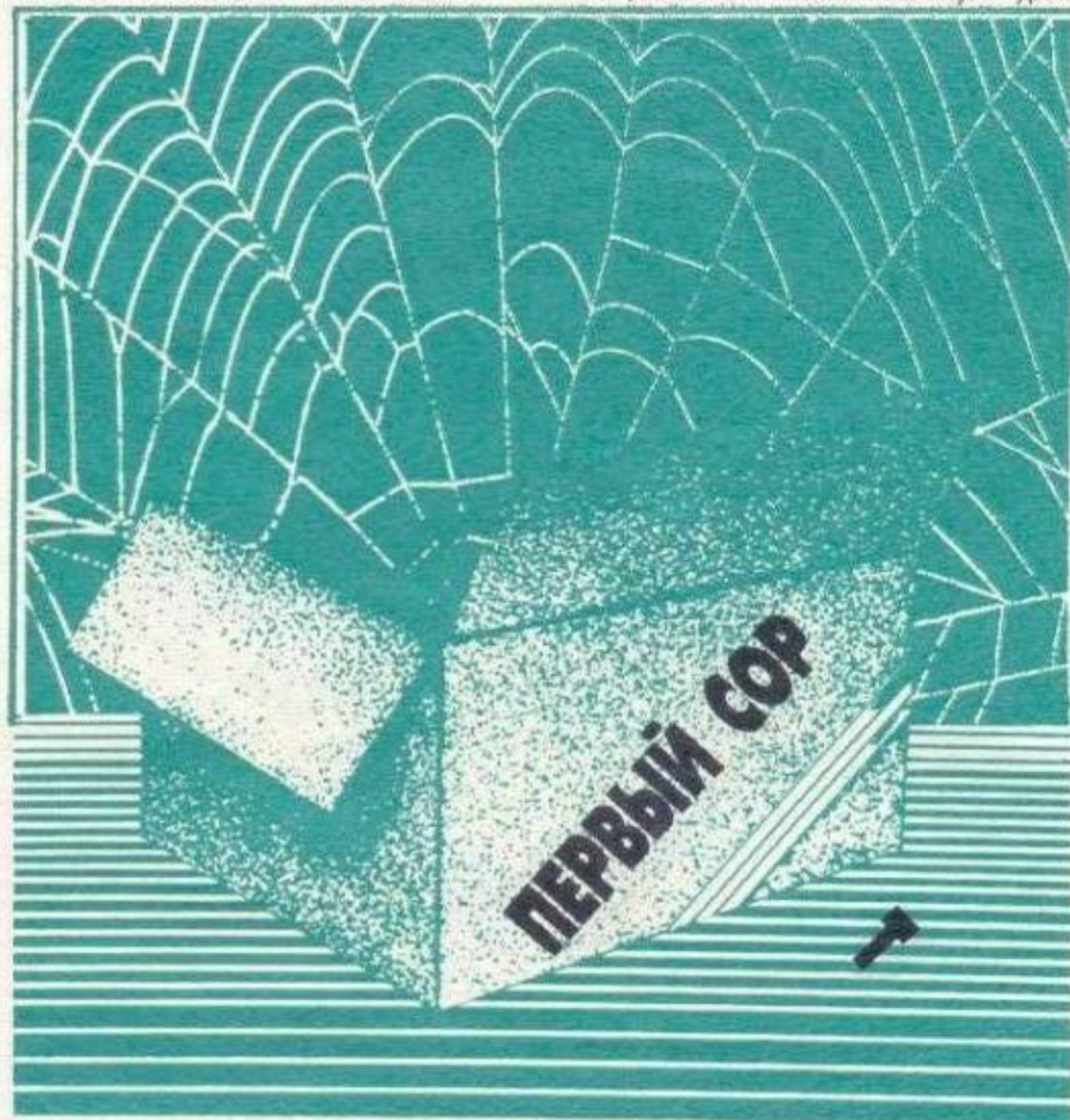

А отсюда и жалобы горожан. По свидетельству смолян, с которыми довелось беседовать, в магазинах практически не бывает картофеля хорошего качества, половина его идет в отходы. С осени они стараются заготовить его в селах, купить на рынке (хоть и дорого, зато лучше сохранится). Моркови и капусты почти не было, за исключением короткого осеннего периода, когда их завозили прямо с поля. Лук появлялся редко, да и тот мокрый, проросший. И так не первый год. Можно было услышать и такие реплики:

— Известно, что в июне—июле все овощи прорезиваются. Так почему бы тогда же не организовать продажу молодой моркови, свеклы, как

это делают, скажем, в других городах?

— Весной организм особенно нуждается в витаминах-овощах, а на прилавках их нет. Как-то появились свежие укроп и салат, так об этом событии легенды ходили.

— Если зеленый лук и продают, то «корешок» огромный, а зелени чуть-чуть: три четверти такой покупки приходится выбрасывать. Вот и идешь на базар, берешь лук по 2,5—3 рубля. Так и живем. Шарики витаминные в аптеке покупаем вместо свежих овощей...

— В магазинах есть квашеная капуста. Но о качестве ее можно судить по тому, как бойко идет торговля на рынке. Запросит хозяйка полтора рубля за поллитровую банку, и отдаешь: вкус магазинной и рыночной не равнозначный.

В объединение «Смоленскплодоовощхоз» входит 13 хозяйств. Два из них, «Талашкино» и «Сож» (основные плодородные совхозы), дают половину всего плана.

Наш путь в Талашкино. Здесь одно из первых на Смоленщине советских хозяйств. Сейчас на его полях выращиваются капуста и свекла, морковь и картофель, зерновые и огурцы, томаты, различные зеленые культуры.

— Почему же в магазинах не видно всего этого?—спрашиваем управляющего тепличным хозяйством А. Н. Курганова.

— Да ведь наши площади невелики—всего 6 гектаров. Чтобы обеспечить горожан ранними овощами, надо бы вчетверо увеличить их.

Поэтому, минуя пустые магазины, и спешат горожане на воскресный рынок. Он бойко торгует огурцами, выращенными в домашних парниках-тепличках, картошкой, зеленым луком, белоснежной капустой. Конечно, по ценам, далеким от государственных...

Нечерноземье мы называем второй целиной. Коренное улучшение земель, правильное их использование могут значительно увеличить производство сельскохозяйственной продукции. Смоленщина—один из таких районов. Он издавна славится и своей капустой, и картофелем, и яблоками. Урожай, как правило, высокие. Так почему же стихийное бедствие, которое и пронеслось-то по области одной узкой полоской, могло так резко повлиять на результат, перечеркнуть немалые усилия, что приложили не только работники сельского хозяйства, но и горожане? Ведь десять тысяч человек ежедневно оставляли свои рабочие места, чтобы помочь сельским труженикам посадить, вырастить, собрать урожай.

Нынешнее положение дел можно объяснить не только инертностью смоленских заготовителей в период осенней закладки, но, думается, и некоторой пассивностью руководителей городских организаций, в той или иной мере отвечающих за обеспечение населения овощами и фруктами. Каждый, с кем бы мы ни разговаривали, считает, что прошедший год случайный, что только погодные условия, а не собственные упущения, недоработки отрицательно сказались на итогах. Не общий результат, а порой узкие интересы каждого звена—производство—хранение—продажа овощей—довлеют над всем. Только один пример. Начальник «Смоленскплодоовощхоза» П. Т. Клименко уверен, что торговля в системе агропрома необходима. Директор же горплодоовощторга В. И. Одинцов считает, что при переводе в агропром торг многое потерял.

Мобилизующая сила коллективного подряда общеизвестна. Широкое применение ее в агропроме Целинограда способствовало тому, что и овощевод, и водитель, который возит эти овощи, и работник, который их хранит, и продавец, который их реализует, живут одними интересами—снабдить город овощами. Не так поставлено дело в Смоленске. И результат, как видим, иной.

**РЕЙДОВАЯ БРИГАДА:**  
**Т. Кириченко**, приемщик объединения «Разнобыт», депутат Ленинского райисполкома г. Целинограда,  
**Л. Волкова**, старший кладовщик Смоленского опытного - экспериментального завода имени Калинина,  
**Н. Егоренкова**, слесарь Смоленского завода холодильников,  
**Л. Броховецкая**, корр. журнала «Работница».

# ПРИГЛАШАЮ ВАС ВСПОМНИТЬ

(ИЛИ ВЗГЛЯД В ПРОШЛОЕ С ТОЧКИ ЗРЕНИЯ НАСТОЯЩЕГО)

**В**се время сравниваем: круглое с квадратным, цвет с запахом, прошлое с настоящим...

Педсовет. Воздь программы — пятиклассник. Воздь с веснушками на месте будущих бакенбардов. Он предмет всеобщей педагогической растерянности. В одном исследовании некий ученый вычленил 125 воспитательных приемов. Я думаю, что половиной из них Васина душа уже истерзана.

Докладывает классный руководитель. Энергичная, еще молодая, но, боюсь, уже давно забывшая детство. Поступок Васи ужасен. И самое главное — немотивирован. На воспитывающее поручение — поливать в классе цветы — он ответил «зверской расправой» при помощи обыкновенных ножниц. Особенно досталось кактусам, теперь их округлые тельца выглядят, как бритые головы новобранцев.

От Васи требуют, но не особенно ждут объяснений. Требуют, но не особенно ждут.

— Ты что же, не любишь русскую природу? — вопрошает кто-то.

Вася, чуть подумав, соглашается в своей нелюбви.

Все возмущаются, но без энтузиазма. Ведь еще нужно принять какое-то педагогическое решение. Наконец, принято и оно: поручить Васе следить за чистотой в классе (шестьдесят третий педагогический прием!). Я весьма сочувствую Васиному классу. В ближайшее время ему с чистотой придется туго...

Разговариваю с директором, считающимся в районе весьма опытным педагогом.

— Сейчас очень трудные дети, — сетует он. — Вот раньше...

Мои близкие друзья, чье детство прошло на моих глазах, дружно возмущаются своим ленивым, необщительным, нелюбознательным ребенком. «Вот мы в детстве...» — постоянно твердят они своему сыну и рассказывают про себя сущие небылицы.

Я беспомощно молчу, когда они в унисон с опытным директором упрямо твердят: сейчас очень трудные дети. Вот раньше... Не подрывать же родительский авторитет.

Ну, а в самом деле, как было раньше? Например, у меня, в мои школьные пятидесятые годы. Попробую вспомнить. Но вспомнить «по-честному», как говорят дети, а не так, как привычно вспоминаем мы в семье свои годы учебы, неизменно заканчивая свой экскурс в прошлое якобы воспитывающим тезисом: «Сынок, я бы тогда воспитывающим!»

Вообще-то мы искренне считаем, что так было. На самом деле, поддаваясь коварству памяти, вытесняющей все мрачные, мы фильтруем опыт собственного детства и преподносим ребятам вместо концентрации слез, пота и желчи дистиллированную воду. Не потому ли они и отказываются пить наш «спасительный эликсир»?

**В** школе мы с моим другом Витькой Ивановым считались трудными, в чем оригинальны не были. Только в одном нашем классе таковых было две трети. И это в обычной школе — в центре Москвы!

Мы с Витькой были авторами гениального открытия: как можно автоматически сорвать урок. Чаще всего у старшеклассников занятия проходили во вторую смену при искусственном освещении. Открытие было просто, как все гениальное. В переменку к цоколям лампочек приклеивались кусочки мокрой промокашки. Минут за 10—15 они просыхали и становились не проводниками, а изоляторами. Свет гас, и, ко всеобщему восторгу, урок было продолжать уже невозможно. Так кое-какие полученные знания мы пытались применить на практике.

Наша любознательность зависела от личности учителя. Например, к географии готовились все. Но не оттого, что ее интересно преподавала молодая выпускница МГУ, а пото-

му, что считалось, что с ней лучше не связываться. Ни нас, ни свой предмет она не любила, зато силы воли ей было не занимать даже у мужчин-олимпийцев. Переростка Донченко, известного трем ближайшим отделениям милиции, она вышибала из класса одним только взглядом. Прямо гипноз какой-то...

Зато на уроке немецкого у Раисы Ивановны мы все могли отдохнуть от дисциплинарного напряжения. Сейчас даже трудно оценить влюбленность «немки» в свой предмет и ее методическую гениальность, если сквозь нескончаемый ор и гогот она сумела вложить в наши шишковатые головы серьезную сумму знаний по языку.

До сих пор зримо вижу, как она поднимает книгу над столом и роняет ее с радостным восклицанием «дас бух!». И слово гвоздем застредевает в памяти на вечные времена. Таких «гвоздей» у нее было неисчислимое количество. Язык усваивали даже самые неподдающиеся. Потому что ее ассоциации и неподдающиеся запоминались легко, как детские считалки. Но уважения к ней за это почему-то не испытывал никто. Ее стоическая терпимость расценивалась как безволие. Никто не прощал ей неспособность обуздать нас всеми педагогическими и непедагогическими методами.

Мне бы хотелось кончить этот эпизод победой добра, всеобщим раскаянием за зло, которым мы отвечали на любовь. Но это было бы неправдой. Она так и ушла на пенсию под наше разнуданное улюлюканье.

Другой на ее месте давно бы сбежал, плюнул на нас, а она изо дня в день добровольно всходила на своего голгофу. Я не пожаловалась бы или отплатила чем-нибудь за обезьяньи выходки. Даже на улице, встречая нас с родителями, она неизменно добро улыбалась и говорила: «У вас очень способный сын. Вы им можете гордиться». Мы трусливо «поджимали хвосты», а родители млели от удовольствия.

Как же нужно было любить детей, чтобы видеть в шайке оболтусов будущих человек?

Зато на уроках русского (его то преподавали в старших классах, то отменяли) тишина стояла больничная, хотя Полина Ивановна вечно путалась в суффиксах и префиксах, в деепричастиях и причастиях. Высшего образования она из-за начавшейся войны получить не успела и в ее дидактическом багаже были лишь какие-то сверхускоренные курсы. Но боялись ее не только ученики, но и родители. Про всех она знала все и не в теории, а на практике осуществляла связь семьи и школы, исповедуя единство требований. Никто не был гарантирован от ее появления в доме к чаю перед самым сном.

Честности она была легендарной. Торт из кондитерской на улице Горького, преподнесенный узким кругом родителей, тут же полетел из окна третьего этажа. Если бы это был не ее урок, мы не раздумывая прыгнули бы ему вслед, такой это был дефицит для нашего времени.

Педагогика Полины Ивановны не знала ни выходных, ни часов отдыха. В этом отношении она была человеком нетипичным. Нам с Ивановым редко удавалось после последнего звонка обогнать учителей. Они всегда успевали уйти из школы первыми.

Хронометрирую сегодняшний день обычного школьного учителя.

Пять уроков. Далее — дополнительные занятия в седьмом классе с 14 до 15 часов. В 15 приходят исправлять двойки десятиклассники. В 17 часов учащихся 7-х и 8-х классов он ведет в Дом пионеров на встречу с интересными людьми. В 19 часов возвращается домой, где его ждут непроверенные тетради. А ведь работает добросовестный учитель не «от сети», а «от аккумулятора». Ему когда-то и «заряжаться» надо. Чтобы учить, нужно учиться. А когда?

За последние годы неизмеримо сократился интеллектуальный разрыв между молодым многочисленным отрядом интеллигенции — учительством и отрядом в целом. В 50-е годы учитель был еще для всех кумиром, кладом знаний. А теперь? Почти не знаю семьи, в которой бы учитель не критиковался при детях. За несправедливые оценки, за отношение к ученикам, даже за методику преподавания. Уверен, подрыв учительского авторитета — саморазрушение авторитета родительского, который сейчас часто и так невысок.

Мы не можем представить себе спортивного состязания, в котором судьи все, и зрители и игроки. Боюсь, что на таких условиях первые никогда не согласились бы быть зрителями, а второй не рискнул выйти на арену. А со школой у нас отношения именно такие.

Семья сократила свою педагогическую занятость. Учитель воспитания имеет свои законы, и искусственное передозирование неизбежно приводит к отклонениям в поведении детей. Какое бы воспитывающее обучение мы ни исповедовали, без педагогических витаминов, получаемых в семье, ребенок не обойдется.

Ссора семьи и школы развивалась долго, исподволь и сейчас уже напоминает нередко не естественное разногласие, а коммунальный скандал. Авторитета он ни одной, ни другой стороне не прибавляет. А ведь его не восстановишь самым строгим решением.

Права учителя... За последнее время они как-то превратились в расширенный, но не очень-то понятный свод законов. Разумнейшее решение не исключать из школы, сократить оружием в неумелых руках ребят. «А куда вы денетесь? — хорошо если молча твердит ученик. — Учителю, вам за это деньги платят». И действительно, учителю деваться некуда.

В праведной борьбе за гуманизацию педагогики мы в чем-то напутали и поставили учителя в сверхактивную позицию, а ученика — в сверхпассивную. Я отнюдь не за возвращение к педагогической гильотине. Я против оценочной уравниловки, когда в общем-то хорошая оценка — «тройка» может означать как

средние знания, так и младенческое невежество. Отменив одно «неудобство» (худо ли бедно, но быть второгодником или исключенным из школы подростку неудобно), мы никак не поставили ученика в другую «неудобную» позицию — незнающего. Ему, незнающему, вполне удобно в собственном неполноценном детстве: Попытка сосчитать средний балл для затруднения поступления в высшие учебные заведения была уже каким-то запоздалым мщением. Уверен, став взрослым, бывший ученик за наше былое снисхождение нас не поблагодарит.

...Математик в великое наше предназначение не верил ни на секунду. Всех обзывал голубятниками и митрофанушками. Он был равнодушен и к нашему шуму, и к нашей тишине. Мы платили ему взаимностью. На его уроках мы с Витькой иногда вели себя сверхсмирно. В эти минуты я писал длинные, скучные стихи, а Иванов высчитывал кривую роста товаров народного потребления аж до XXI века. Он и сейчас не может объяснить мне, зачем он это делал. Уверен, что при всем наличии количественного состава класс на уроках математики отсутствовал полностью.

Тихие классы всегда пугают меня. Дети — великие актеры и умело играют роль любознательных и прилежных. Разве один или два дневника нам приходилось видеть за педагогическую жизнь, где по всем предметам тройки, а за прилежание — пять. Высшая оценка за присутствие на уроке тела без души и разума. Прилежание — это не послушание и не аккуратность. Это степень трудоспособности души, верящей в своего проводника — учителя.

Зато на уроках физики, истории и литературы наши пустые головы работали с предельным напряжением. Физик Илья Матвеевич постоянно вел с нами сократовские беседы, изумляя вопросами, казалось бы, далекими от его любимого предмета. Например, где быстрее высохнет белье — в жаркой комнате или на ветру на улице? Обычные задачи из учебника он называл не иначе как загадками для умственно отсталых. И хотя заставлял их решать, оценок за них почти никогда не ставил. На его контрольных нечего было мечтать о списывании. Каждому предлагался самостоятельный вариант из его бесконечного запаса выдумок.

И его домашние задания были очень далеки от привычных. Мне с Витькой мог поручить принести к следующему уроку 30 метров электропроводки, которую нужно было срезать в выселенном доме, предназначенном на слом. Практичный Витька уточнял задание и предполагаемую оценку за его выполнение. Если узнавал, что получим по четверке, то возмущенно канючил: «За четверку пусть вам какой другой дурак несет, он же под напряжением». И меньше чем за пятерку мы отказывались выполнять задание. После долгих препирательств, в которых мы, сами того не ведая, демонстрировали свое знание предмета (что Илье Матвеевичу и было нужно), сговаривались на проводке со счетчиком.

Сейчас в моду входит японский опыт воспитания, основывающийся на «опережающей» педагогике. Когда родители не ждут возможности столкновения с режущими и колющими предметами, а приучают детей пользоваться всем этим с самого раннего детства. Илья Матвеевич вполне может привлечь Страну восходящего солнца к судебной ответственности за плагиат.

Если Илье Матвеевичу и навязывали городские контрольные работы в двух вариантах: для «правых» и «левых», то есть для сидящих справа и сидящих слева, то оценки в журнале никак не соответствовали «объективным» оценкам проверяющих, проставленным на проштемпелеванных гороновских листочках. Илья Матвеевич тому же Иванову мог поставить две пятерки — за его работу и за мою. А мне вместо «объективной четверки» вклеить

кол. И все было правильно: и свои, и мои задачки решал Иванов.

Однажды Илья Матвеевич надолго заболел, и пришлый учитель устроил нам письменную проверку. Весь урок он читал газету, предоставляя нам полное право сдуть друг у друга. Но по звонку, собрав контрольные, безошибочно назвал списавших. Класс с недоумением зауважал пришлого. Ему бы остановиться и оставить тайну тайной, а он похвастался, что в газете была дырка и через нее он прекрасно видел всю нашу деятельность. Все, даже отличники, забрали свои контрольные. Дети прощают фокус, остроумную шутку, но никогда не забывают подстроенного обмана.

Историк был скепичен и не всегда трезв. Нас он не любил, но к предмету своему относился с уважением, чего требовал и от других. Замечания его в наш адрес были язвительны и уничтожающи, как клички. Все безоговорочно считали его умным и на рожон не лезли. Ум как физическая сила и сила воли ценился необычайно высоко. Наличие этого качества автоматически создавало авторитет.

Потом в одном из вузов я встретил его блестящим лектором, будоражащим аудиторию. Человеком на своем месте. Просто школу он считал не своим местом, а нас — недостойными собственного внимания.

Дети — самый добрый в мире народ, но и самый жестокий, не желающий учиться у слабых, прощающий слабости сильным и не прощающий их слабым.

**С**ейчас много спорят о профессии учителя. Во время обсуждения реформы школы кое-кто в полемическом запале требовал всеобщей педагогической талантливости. Это уже маниловщина какая-то. Чтобы несколько миллионов в одном ремесле были одинаково талантливы. «Повысьте зарплату — и увидите!» Что ж, уже повышают, но только ли в зарплате дело? Если мы вчерашней недобросовестной и неквалифицированной учительнице дадим вместо ее вчерашних 120 рублей 200, она что, автоматически станет Песталоцци?

Школе требуется не миллионы талантов, а миллионы авторитетных профессионалов. Были ли наши физик с историком талантливы? Думаю, что нет. Они были профессионально авторитетны. А мы еще порой и не понимаем, что это такое. Ведь не приложение же это к диплому об окончании высшего учебного заведения.

Дипломом и административными угрозами ученика не удивить. Этим можно добиться лишь внешнего повиновения, но не внутренней завершенности, если хотите, подчиненности. А без этого и обучение и воспитание — лишь пустой звук.

Еще в 30-е годы психолог Дмитрий Узнадзе говорил о самом большом противоречии в дидактике. Мы должны сегодня обучать детей тому, что понадобится им этак лет через 10—15. А ведь так перспективно дети мыслить не умеют. Им еще незачем так мыслить. И такой «задел» в знаниях им далеко не в радость.

Мало сказать ребятам, что они обязаны учиться. Нужно доказать это своим авторитетом.

Конечно, талантливые люди школе нужны. Они ей просто необходимы, потому что учителя должны у кого-то учиться. Но их, волшебников, не может быть много. И у нас в 50-е их много тоже не было. На нашу школу, наверное, всего один...

Верой Ивановой нас пугали задолго до ее появления в школе: «Вот придет, тогда узнаете!»

...В класс вошла горбатенькая старушка с бесцветными глазами на вялом лице. Взгромоздившись на стул, она минут пять разглядывала наши физиономии. В ее взгляде не было

ничего орлиного. Но даже выдавшим виды заводилам стало почему-то не по себе. Потом она обратила внимание на Юрку Красикова и ни к селу ни к городу заявила, что его рубашка ему не к лицу. Класс немо завозмущался. Ходили все кто в чем и проблемой вещица еще не мучились.

— Цвет рубашки, — сказала Вера Ивановна, — должен гармонировать с цветом глаз, тогда человек будет красивым.

Для нас красивым было лицо в ссадинах и синяках и в ореоле нечесаных патлов, в которых никто не должен был заподозрить прическу.

— Красота, — уверенно продолжила свою мысль Вера Ивановна, — спасет мир.

И тут же спросила Юрку, какое из новых зданий Москвы ему кажется наиболее привлекательным.

Юрка назвал.

— Баня, — огорченно вздохнула новая лите- раторша, — баня, а не архитектура.

Класс возмущенно загудел, потому что полностью был согласен с Юркой. Дом со множеством тяжелых колонн и лепных украшений, выросший среди наших двухэтажных деревянных «дворцов», казался нам пределом совершенства.

Вера Ивановна спокойно переждала гул и продолжала оценивать окружающий нас мир. Любимую популярную тогда песню она назвала кошачьим воем в собачьем сопровождении, картины в вестибюле школы она оценила как мазню кретина, а фильм, только что вышедший на экран, обозвала тазиком со сладким компотом.

Ко мне она привязалась с вопросом о любимом поэте.

Я не задумываясь ответил: «Лермонтов».

— Вы будете любить Пушкина, — категорично заверила она.

Вообще, на наш взгляд, все 45 минут первого своего урока она ухлопала на то, чтобы наговорить нам всяческих нелепостей и откровенных неурезиц. Чтобы черное назвать белым, а вкусное отвратительным.

Вера Ивановна потребовала к следующему занятию написать сочинение на вольную тему «Как я провел лето» и удалилась, оставив после себя ощущение смутное, необъяснимое. Никто не давал никаких оценок, не прогнозировал, но и не называл новую учительницу «бабусей — божий одуванчик».

За день до сдачи сочинения мы с Витькой заигрались в футбол. Матч был принципиальным, играли двор на двор. О задании Веры Ивановны вспомнили затемно и решили на первый раз не подставляться и что-нибудь написать.

Я накатал про турпоход в летнем лагере под предводительством студента-географа Ленки. Получилась полная чепуха, да еще со множеством ошибок в словах, которые мне до того не приходилось никогда писать. Словарей в домашнем обиходе тогда еще не было, а взрослые тоже были плохими помощниками.

Я свое сочинение сдал, Витька предпочел не позориться.

Этот урок прошел еще чуднее, чем предыдущий. Вера Ивановна все время кого-то вызывала, записывала ответы, но отметок не ставила. Совершенно невозможно было понять, согласна она с тем, о чем говорят, или нет. Но мне все время казалось, что она повторяет про себя: «Бедные дети, бедные дети».

Скандал разразился на ее третьем занятии, когда она стала раздавать сочинения. Все стойкие отличники получили колы и двойки, второгодники и записные троечники, может быть, впервые в жизни, испытали сладостное чувство полноценности, разглядывая непривычные пятерки и четверки.

«Все смешалось в доме Облонских...» — мог-



ли бы сказать мы, если бы знали тогда эту фразу.

Отличники со слезами на глазах вопрошали: «За что?»

Вера Ивановна, печально вздыхая, поясняла: «У вас совсем нет воображения, вы рано научились говорить неправду, вас это не могло тронуть, у вас еще нет такого чувства. Я ставлю оценку за сочинение, а не за грамотность».

В классе произошло какое-то брожение «социальных» слоев. Привычные задиры молчали, тихони пытались устроить бузу.

Вера Ивановна подняла глаза, и... класс утих.

— Вы меня, кажется, напугать хотите? — с удивлением спросила она. — Напрасно. Когда к нам в дом ворвались махновцы, я мыла полы и заставила их вытирать ноги...

Я не знаю почему, но все сразу поверили, что все было именно так, а не иначе.

— А где же ваше сочинение? — спросила Вера Ивановна, глядя в убедительно честные глаза моего друга Витьки.

— Не знаю. — обаятельно улыбаясь, подивился Витька. — Вы его, наверное, потеряли...

Литераторша ласково улыбнулась ему в ответ и сообщила, что еще не родился на свет человек, который мог бы ее обмануть.

Меня не было ни в числе уличенных, ни в числе обрадованных или огорченных. Я уже начинал надеяться, что обо мне попросту забыли.

Но эта старушка никогда ничего не забывала.

— А одно сочинение я хочу прочесть вслух. Она раскрыла мою тетрадку.

Я демонстративно хлопнул крышкой парты и пошел к выходу.

— Вы куда? — удивилась Вера Ивановна.

— Двойка, так двойка, — обиженно бормотал я. — А издеваться не позволю.

— Остановитесь! — совсем не пугающе приказала литераторша. — У вас очень хорошее сочинение.

Я недоверчиво присел, но не за свою парту, а за первую.

Вера Ивановна читала каким-то гортанным голосом, смеялась сама, призывала смеяться других. Иногда отрывалась от текста и поясняла классу оттенки юмора и глубину образа.

Ни о чем таком я не думал и не подозревал. И вообще все слушал как не свое. Не совсем как не свое, а как что-то знакомое, но забытое. И я был не я. То есть я, но под неизвестным мне углом зрения. Вот она, волшебная сила педагогики! Увидеть себя не собой — другим, таким, каким тебя хотят видеть.

А где же тогда были грозные методисты? Попади они хоть на один урок Веры Ивановны, думаю, старушке было бы впервые страшно. Я лично признаюсь: мне страшно.

рым можно разрешить самые-самые личные проблемы. Спорили все, и все откровенничали. Оказалось, что они немножко Базаровы по отношению к своим родителям, и Кирсановы по отношению к самим себе...

После звонка, разогнав не желающих уходить ребят, ко мне подошел рассвирепевший проверяющий. Он обвинил меня в методической безграмотности, в дегероизации героев и во всех прочих смертных грехах. Я позорно бежал, оставив на поле брани директора — объяснялся. Говорят, еще потом долго, на методических совещаниях, этот урок «разжевывался» как пример кощунственного обращения с классикой.

Каждая профессия имеет свои тайны. Но больше всего их в ремесле учителя. Расшифровать волшебную силу мастерства не смогли до конца даже великие педагоги.

А мы порой к этой тайне подступаем с негнушейся методической линейкой...

Внесла Вера Ивановна жуткую путаницу и в заседания педсовета. На них всегда выставляли двух-трех оболтусов для окончательного решения их судеб. Тогда из школы еще исключали. Не было случая, чтобы старушка за кого-нибудь не вступилась. Во-первых, она всегда изумлялась, когда виновных характеризовали как отпетых хулиганов. Она говорила: «Это очень интересные мальчики, у них неординарное мышление и великое будущее».

Двухметровые «мальчики» высказывали подобные характеристики с превеликим смущением, ибо их собственное представление о будущем не простиралось далее очередного заседания комиссии по делам несовершеннолетних.

Я и сейчас не скажу, что мы были в нее по-мальчишески влюблены. Это была не любовь, а что-то вроде шока, как после появления «летающих тарелок». Она перемешала в наших головах все привычные представления о ценностях, изменила наши оценки самих себя.

До сих пор считаю одним из самых больших просчетов в педагогике — устоявшееся среди ребят мнение друг о друге. Такой класс «мертв». Это не коллектив, это болото, в котором каждый нашел свою «экологическую нишу». У этой группы людей нет перспективы развития. Как оценки, так и самооценки унижающие, не позволяющие видеть перспективу собственного роста. Но никто не может жить с заниженной оценкой. Любая личность начинает искать такую среду, которая бы позволила шагать по социальной лестнице, а не застыть на ней в виде неудачно сварганенной гипсовой статуи. В этом одна из главных причин «ухода» ребят-школьников в дворовые компании, которые предлагают им свою своеобразную личностную карьеру. И пусть она примитивна, но все же позволяет чувствовать собственное продвижение вперед.

Любимой угрозой учителей и родителей нашего времени была фраза: «В дворники пойдем!»

Вера Ивановна «в дворники» звала.

— Вы, Митрошин, — мягко говорила она, — не вздумайте себе жизнь искалечить и пойти в ремесленное училище «не по дереву», а «по железу». У вас ярко выраженный талант. Вы дерево душой чувствуете, из вас большой художник получится.

В классе вообще не было человека, будущее которого Вера Ивановна не предсказала. Сейчас бы это назвали воздействием на индивидуальность через перспективу радости. Прием получил широкую известность, но от этого чаще им пользоваться не стали. Гораздо «родней» прием, обозначающий перспективу «ужаса»: «В ПТУ тебе дорога!»

Вообще педагогические тропинки, позволяющие сократить путь, почему-то всегда больше в чести, чем дороги, проторенные великими педагогами.

Со своими одноклассниками я встретился после школы только спустя четверть века.

Мало кто помнил учителей по имени. Чаще всего говорили: «Ну вон тот, как его...» Веру Ивановну помнили все. И отличники, и троечники. А ведь преподавала она всего четыре месяца. Потом заболела и ушла на пенсию. Только все равно в школе после нее что-то изменилось.

Может быть, лишь теперь я до конца понимаю смысл ее уроков. Она не учила нас литературе, она добивалась от нас понимания красоты мира, человека. Главным для нее было — не заставить запомнить какой-то образ, а дать точки опоры для понимания прекрасного, для понимания друг друга. Это надежней. И ей это удалось. В разной степени, но удалось. Вечный ей за это памятник в совести нашей и судьбах.

3

Заманчиво закончить экскурс в прошлое констатацией, что таких учителей сейчас нет. Они есть. Их гораздо больше, чем тогда, в пятидесятые. Только люди никогда не повторяются даже отпечатками пальцев, а уж тем более педагогическим талантом.

Сию на уроке московской учительницы Г. П. Лазаренко. В класс она входит стремительно, радостно, как на свое главное в жизни свидание. Урок ее плотен и заставляет видеть в капле океан, а в океане — каплю. Он — бесконечное продолжение спора с первоначальным невежеством, тревожит не только память, но и нравственность. Иногда мне кажется, что Лазаренко не учит своих ребят, а только заставляет вспомнить все, что они когда-то знали. Она все время меняет маршруты урока, требует ориентироваться в эпохах, в пространстве, крепко связывает его с собственным «я».

Люблю уроки ленинградца Е. Н. Ильина. На них и взрослые сидят затаив дыхание. Только у него, пожалуй, ты понимаешь, как много еще не узнал, не разгадал.

А сколько по стране Ильиных, на уроках которых мы еще не побывали?

Возвращаюсь из детства. Суммирую все «за» и «против» — за прошлое и настоящее. Сравню — круглое с квадратным, цвет с запахом... Еще раз говорю себе — несравнимо.

Навряд ли бы сегодняшний учитель справился со вчерашними учениками. Но и вчерашний, оставшись прежним, спасовал бы перед нынешними. Все другое. Совершеннее, умнее. Из прошлого можно взять только вечное: методическую одержимость нашей немки, сократовское недоверие к истинам физика и воинствующую мудрость Веры Ивановны.

И ошибки берем тоже вечные. Равнодушный педсовет с разбирательством Васи, с желанием не понасть, а наказывать другим неповядом было... Кстати, присутствующий на том педсовете психолог с разрешения директора «переориентировал» общественное поручение и предложил Васе быть главным на воскреснике без учителей и родителей. Нужно было видеть, как умело управлял неуправляемый Вася коллективом в добрую сотню ребят!

Дозы «эликсира» общественного поручения могут быть как смертельны, так и живительны.

Время, конечно же, идет вперед, а не назад. А истиной в педагогике все же остается умение видеть в сегодняшнем десятилетнем человечке завтрашнего двадцатилетнего ученого, физика, рабочего. Видеть человека, а не одну сорокамиллионную единицу обучающегося населения страны.

В этом и только в этом простые тайны неповторимого волшебства педагогики.

В одном из интервью я спросил писателя Юрия Трифонова: можно ли в 16 лет мечтать о памятнике себе.

Он ответил: «Вслух — глупо, но еще глупее — не мечтать».

Сейчас много спорят о том, по каким критериям отбирать абитуриентов в педагогический институт. Наверное, только по одному: по мечте о памятнике в ребячьих судьбах.

Два года назад по заданию редакции газеты «Правда» я пошел преподавать в ПТУ одного из городов Белоруссии с целью выяснить после-школьную адаптацию ребят.

По недосмотру директора ко мне на первый же урок попал методист. Выслушав весьма грамотные ответы ребят, излагавших прописные истины о положительном герое Базарове и об остальных отрицательных, я откровенно скучал, впрочем, как и весь класс. Наконец, окончательно обозлившись на предельное равнодушие к классике, я огорошил очередную отвечающую вопросом:

— Ты бы за него замуж пошла?

— За кого? — изумилась она.

— За Базарова.

— Нет!

— А почему? Ведь герой-то он положительный!

Вот тут-то и начался урок. Далекий и не очень-то понятный Тургенев сделался самым близким им собеседником, человеком, с кото-

г. Жданов  
Донецкой области,  
член городского  
женского совета  
Н. Г. Харакоз:

— Первыми к нам приехали школьники из Киева вместе с учителями. Целый поезд. Его уже ждали. В том числе и члены женсовета ПО «Ждановтяжмаш». Прямо с вокзала ребята отправились в пионерлагерь «Космос», лучший в объединении. Расположен он в живописном поселке Юрьевка на берегу Азовского моря. Не раз женсовет во главе с Л. П. Сарбаш бывал здесь на субботниках и воскресниках. Нужно было срочно подготовить все так, чтобы маленькие киевляне чувствовали себя как дома. Лагерь перевели в категорию санаторного, со сменой в 45 дней. Когда состоялось торжественное открытие лагеря, поехали активистки женсовета в гости к детям. Ребята, успевшие уже загореть на морском воздухе, как старых знакомых встретили женщин. Те, как обычно они делают, навещая своих детей, привезли сумки с фруктами, ягодами, сладостями. Хоть и санаторное питание, а хочется лакомства, привезенного из дома. Помогают женщины киевским педагогам — сходиться с ребятами в поход, книжки почитать, а то и просто постирать, поштопать вещички.

При Ильичевском райисполкоме, как и при других, создан штаб по оказанию помощи пострадавшим от аварии. В нем работает и председатель райженсовета Н. А. Карплюк. К ней и пришла работница завода крупного домостроения из Припяти Киселева, приехавшая с сынишкой. Нина Александровна сразу же связалась с отделом кадров, с общественницами «Ждановтяжмаша»: «Возьмите женщину под свою опеку, определите в хорошую бригаду». Сейчас Киселева устроена с жильем, сын посещает детский комбинат. И работает она в передовой бригаде на пятом участке цеха №48, осваивает профессию электросварщицы — дома была специалистом по точечной сварке.

\*\*\*

г. Мурманск,  
ветеран труда  
О. Г. Круглова:

— По инициативе женсовета Мурманского морского рыбного флота идет сбор средств для жителей Чернобыля. Один только первый район порта перечислил около 5000 рублей, а женщины рыбокомбината внесли более 6000. Полмиллиона рублей перечислил на счет №904 коллектив комбината «Североникель».

Из Чернобыля пришла телеграмма:

«Дорогие товарищи! Сердечно благодарим за поддержку и материальную помощь нам, членам наших семей. Проявление добрых

# НАШ ДОМ — ВАШ ДОМ

Нет, наверное, среди нас человека, сердце которого не дрогнуло, не отозвалось болью и состраданием на известие об аварии в Чернобыле.

Беда обрушилась внезапно. Сорвала с обжитого, согретого места, лишила родного дома, добра, разлучила с близкими.

Но остались друзья — они не дадут пропасть, поддержат, согреют. Осталась родная страна, которая поможет залечить раны, заново устроить давшую трещину жизнь.

чувств, интернациональной воли умножают нашу энергию, помогают нам успешно бороться с последствиями аварии. Большое вам спасибо».

\*\*\*

г. Вильнюс,  
председатель городского  
женского совета  
М. Алиошене:

— Когда к нам в Вильнюс прибыли работники припятского радиозавода «Юпитер» с семьями, весь город взял на себя заботу о них.

В первые же дни работницы швейного объединения «Лялия» сшили для прибывших из Припяти сверх плана на 4 тысячи рублей мужских рубашек и женских костюмов. Свою долю внесла и чулочно-трикотажная фабрика «Спарта». За два дня одели в вязаные костюмы приехавших женщин работницы фабрики «Рамуне». Я уже не говорю о том, что все мы отработали по одному дню в фонд помощи Чернобылю, а многие коллективы по собственной инициативе увеличили этот вклад, как, например, работницы текстильной фабрики «Аудеяс» — они собрали дополнительно 1320 рублей для пострадавших.

В эти дни значительную часть хлопот взяли на себя женсоветы. Трудно перечислить все их дела, но о женсовете Вильнюсского завода радиоизмерительных приборов имени 60-летия Октября скажу особо. Это предприятие, как родственное припятскому «Юпитеру», принимало и трудоустривало своих коллег. Лишь только приезжие были размещены в общежитии, женсоветовки под руководством своего председателя, инженера Альбины Любец бы-

стро организовали сбор необходимых вещей: всех опросили, сняли мерки — и по магазинам. От крупных вещей до зубной щетки — всем обеспечили в первые же дни.

Припятских детей сразу устроили в заводской детский сад и пионерский лагерь. Пока детей немного — большинство отдыхает на Черном море, но скоро, к школе, ребята вернутся в свои семьи, приедут к нам, и женсовет уже позаботился о форме, ранцах, ученических принадлежностях.

Предметом особой заботы заводчан стало здоровье людей, прибывших из района аварии. Заводская поликлиника совместно со специалистами Минздрава республики повела обследование и ведет постоянное наблюдение. За счет профсоюза организовано бесплатное диетическое питание в заводской столовой.

Познакомили мы своих друзей с нашим городом, его историей, архитектурой. Ведь сегодня, пусть на время, это и их город.

\*\*\*

г. Витебск, поселок Руба.

131 человек с Гомельщины, Хойникского района. Жители деревень Кожушки, Настолье, Погонная, рабочего поселка Хвойная Поляна, эвакуированные из опасной радиоактивной зоны. 48 матерей, остальные дети, самым старшим 6—7 лет.

— Они шли с поезда, — рассказывает Олег Григорьевич Реут, секретарь парткома объединения «Доломит», — мы бросились навстречу, хотели помочь, взять вещи. А вещей... нет. Стоит женщина, один малыш на руках, четверо, мал мала меньше, рядом жмутся, и пластмассовая сумоч-

ка на всех. Как ходили, так и поехали. Уж на что я себя крепким считаю — чувствую, горло сжало. Оглянулся — все вокруг ревет, и женщины, и мужчины. Хватают детишек, целуют, прижимают к себе, в автобусы тащат...

Когда на объединении «Доломит» узнали, что к ним едут эвакуированные женщины с детьми, сразу решили отдать им санаторий-профилакторий «Железники». Красивейший уголок в лесу, возле реки. Отдельные комнаты со всеми удобствами. Прекрасно оборудованная водолечебница, современные физиотерапевтические кабинеты.

В первые же дни гостям купили все необходимые вещи, одежду — двадцать тысяч выделил на это завод.

Спрашиваем Ольгу Бараш, которая тащит за руку уже изрядно потрепанную куклу: тут купили?

— Тут-ка! — охотно отвечает она. — И колготки, и платице. А туфельки тетенька от своей дочки принесла...

Врач профилактория Владимир Алексеевич Королев осмотрел всех прибывших, сделал необходимые анализы, назначил лечение. А малышками занялась заведующая отделением областной детской больницы Дина Казимировна Болдина, почти ежедневно приезжает она теперь в Рубу. И еще одна «процедура»: пришли по своей инициативе два поселковых парикмахера: бесплатно постригли детей, сделали прически мамам — надо же привести себя в порядок!

Отдых, лечение, усиленное питание. Порозовели малыши, округлились щеки, повеселели глаза. Правда, не всем по вкусу протертые супы, каши да кефир с творожком — сельские ребяташки привыкли к борщам, толченой картошке с салом. Жалуются на сырость, туман, на злющих полесских комаров.

Но это, конечно, мелочи. Не потому плачут по ночам, уложив набегавшихся детей, их молодые мамы. Болит сердце за старших детей, уехавших со своими школами в пионерские лагеря. За стариков — не обо всех и знаешь, где они сейчас. А больше всего — за мужей, оставшихся в родных деревнях, завершающих сейчас полевые работы, эвакуирующих скот, технику, вывозящих колхозное имущество. Скорее бы снова собраться всем вместе...

— Ну, бабоньки, поплакали — и хватит. — Директор «Доломита» Мария Яковлевна Чуманихина собрала женщин на серьезный разговор. (Ее вы видите на снимке.)

— Понимаю, тоскливо вам, не привыкли без дела сидеть. Кто хочет — может пойти работать, устроим по специальности. Детей возьмем в детский сад — только что ввели новый, места есть. А может, совсем у нас останетесь? Завод построил в подшефном колхозе 15 домов — большие, светлые, со всеми удобствами.



При доме участок, сад можно посадить, огород. Рабочие руки колхозу нужны. Посоветуйтесь с мужьями, подумайте.

— А к себе на завод возьмете? — Алексей Каляда приехал навестить жену Надежду и пятерых детей, живо заинтересовался разговором. — Я ведь сантехник.

— Что ж, работу найдем и тебе, и Наде. Для начала устроим в общежитие, а там посмотрим, — отвечает Мария Яковлевна. — Не сомневайтесь, ребята, поможем. Мы ведь все вместе. Наш дом — ваш дом.

Эти снимки сделаны в профилактории поселка Руба:

- Какой она будет, новая жизнь?
- Серьезный разговор.
- Добрые материнские руки.
- Их сегодняшний дом.

Фото Н. МАТОРИНА.



# КОМПРОМИСС: ВСЕГДА, НИКОГДА ИЛИ ИНОГДА?

«Зачем пишу, не знаю. Совет мне не нужен, я свой выбор сделала, но, может, других чему-то моя история научит?»

Работаю мастером. Образование — средне-техническое. Трудовая деятельность началась не совсем удачно. Четыре должности поменяла. Будем считать, что по своей вине: одни и те же отчеты, одни и те же конфликты — из месяца в месяц, из года в год. Неужели на это потратить жизнь? Потом вроде повезло. Участок достался интересный, работа разнообразная, можно сказать, творческая, люди смотрят приветливо. Что еще — работай! Нет, это не по мне! Мне же больше всех надо!

...Идет очередное собрание. Все тихо, гладко. Как обычно, президиум зевает, в зале газеты читают. А выступающие с энтузиазмом отчитываются о своих достижениях. Нет, про недостатки тоже, конечно, не молчат. Сегодня без этого не выступишь: надо вскрывать, пожалуиста, вскроем. Мы — «за»! Только вот виновники — извините! — смежники, поставщики, одним словом, не мы. Там-де подвели, тут-де не обеспечили, а здесь и вовсе погода виновата.

Помню, сильно я разволновалась. Закипала, закипала... и выкипела. Выскочила на трибуну. О дисциплине на местах вспомнила, о приписках, о том, как перед комиссиями «потемкинские деревни» возводим, об осточертевшем всем пьянстве. А что, я же принципиальная: правду, ничего, кроме правды. Так школа воспитала, так книги да газеты учат. Смелее в бой! Сильно я тогда многим насолила. Да еще под горячую руку со своим начальством поспорила.... Но собой осталась довольна: смелая, не убоилась, и слова нашла те самые, убедительные. Такая еще мыслишка была: другими глазами теперь на меня народ посмотрит, соображает, мол, девчонка...

И дождалась! На другой день со мной никто не разговаривает. По углам шушукуются, но чтобы непременно и я услышала: «Специалист так себе, посредственный, но капризная... Себя выше всех ставит». Что обиднее всего было — и рабочие меня осуждали: «Вот мастер попался, склочница какая-то».

Бросилась к начальнику цеха: «Я ведь добра хочу для общего дела». «Ну и делай. — отвечает, — кто мешает. Сама работать не хочешь — вот и бегаешь с места на место».

Коллектив мне бойкот объявил за гонор, особенно женщины. Подруги призывали: «Уймись! Дети еще в школу не ходят, в очереди на квартиру стоишь...»

А конфликт все затягивался: начальство теперь мой участок чуть не в отстающие записало. Попробовала поставить вопрос об увольнении одной работницы за прогулы, сколько защитников нашлось от «жесточкого самодура» мастера! Передо мной и вправду встал вопрос: или уняться, или увольняться с любимой работы. А как уйти, не оправдавшись перед людьми, которые посчитали меня посредственностью, задравшей нос?

Я ведь старалась наладить дело, каждую свободную минуту за техническую литературу хваталась, а в дипломе одни пятерки были. И

вот теперь, когда появилось такое жгучее желание сделать что-то полезное, увольняйся.

Унялась я! Перед кем надо, извинилась, на очередном собрании дала «принципиальную оценку» своему «непродуманному заявлению». И все. Не сразу, конечно, но началась спокойная жизнь.

Очень скоро я поняла, как действительно сама себе усложняла существование. Ну зачем нервничать, если видишь, как воруют у государства (не у тебя же!), если часть рабочих и инженеров позволяет себе работать вполсилы (ты-то вкальываешь!) и план все равно идет. Люди ведь неплохие, симпатичные даже, зачем им и себе жизнь портить. А я портила. Когда ближе людей узнаешь, как-то не хочется крыть их на собраниях. Той до пенсии недалеко, у этой дети, муж пьющий. А ты тут лезешь со своими принципами. Какое право я имела говорить в глаза тем, кто старше меня, что работать не умеют? А какой смысл критиковать начальство? Оно лучше меня знает свои дела. Высказываться же откровенно, по моему, призывают лишь для того, чтобы точнее уяснить, кто «против».

Да и к чему все эти слова о принципиальности, бескомпромиссности, если вся наша жизнь — сплошной компромисс. На работе — ради спокойной работы, дома — ради спокойной семьи. Может, в этом и заключается умение жить: вовремя уступить, вовремя сдержаться?

Я ведь когда «боролась», скольких людей против себя восстановила, ночи не спала, домашних своих задергала. И ничего не добила.

А сейчас — кругом друзья. Я выручу, меня выручат, я промолчу, мне допущенную оплошность простят. Всем нравлюсь, все хотят со мной работать — бесконфликтный я человек!

Фамилии своей и адреса не напишу: год назад подписалась бы полностью, сейчас нет. Пусть будет так:

Марина Р.».

**ОТ РЕДАКЦИИ.** Итак, компромисс. Неоднозначное слово. И отношение у нас к нему непростое. Не каждый ведь признается: иду на компромисс. Но значит ли это, что так уж бескомпромиссны мы в повседневной своей жизни? И должны ли быть таковыми всегда и везде — дома с родными, на улице с людьми незнакомыми, в компании с друзьями, в рабочем коллективе?

Автор письма рассказал о ситуации производственной, но ведь и общественная, и личная, наконец, наша жизнь так или иначе, рано или поздно ставит нас перед определенным выбором. Когда оставляем мы за собой право сознательно пойти на уступки? А когда исключаем саму эту возможность? Или есть ситуации, в которых именно компромисс необходим? Но где грань, отличающая принципиальность от излишней прямолинейности, а способность уступить от трусливого равнодушия?

Во всяком случае, нам кажется, здесь есть над чем задуматься. Дискуссионный клуб снова ждет ваших писем.

ПО СЛЕДАМ  
НАШИХ ВЫСТУПЛЕНИЙ

«НЕ ХОТЯТ —  
НАДО ЗАСТАВИТЬ!»

Под таким заголовком в 4-м номере нашего журнала было опубликовано письмо, в котором продавец магазина №39 города Махачкалы У. Гитинамагомедова писала о том, что хлебозавод №1 выпекает очень плохой хлеб, груды которого люди просто выбрасывают. Редакция получила ответ на этот сигнал от Управления хлебопекарной и макаронной промышленности Совета Министров Дагестанской АССР. Заместитель начальника управления Р. Г. Дибиров сообщил, что письмо «Не хотят — надо заставить!» обсуждено на собрании коллектива Махачкалинского хлебозавода №1 с участием представителей Ленинского райкома КПСС и Упрхлебмакаронпрома Совмина ДАССР. Критика в адрес хлебозавода признана в основном правильной. С целью улучшения качества хлеба на предприятии проделана следующая работа: произведена реконструкция расстоечных шкафов, заменена тестомесильная машина, установлен новый тестоделитель марки «Кузбасс», завершается капитальный ремонт хлебопекарной печи на одной из технологических линий, дано задание ремонтно-монтажному заводу на изготовление опытных образцов дозаторов жидких компонентов, усилен контроль за качеством выпускаемой продукции на всех стадиях технологического процесса.

• • •

Одновременно с официальным ответом в редакцию пришло письмо из Волгограда от М. С. Кузьминой. Она пишет: «На протяжении нескольких лет я езжу на свою родину, в село Гусевка Ольховского района Волгоградской области. Эх, какой хлеб там пекут — вкусный, пышный, высокий. Такой хлеб никто никогда не выбросит и скотине не отдаст. Хочу посоветовать пекарям Махачкалинского хлебозавода №1 обратиться за рецептом в село Гусевка».

Спасибо М. С. Кузьминой за подсказку — может, кто-то еще, кроме махачкалинцев, захочет воспользоваться опытом волгоградских хлебопеков.

**ОТ ДОЛЖНОСТИ  
ОСВОБОЖДЕН**

В №5 «Работницы» за 1986 год опубликована критическая корреспонденция «Опасный синдром», в которой рассказывалось о порочных методах руководства директора совхоза «Софьинский» Уметского района Тамбовской области Н. Кузнецова.

Как сообщил редакции секретарь Тамбовского обкома КПСС В. А. Нестеров, корреспонденция обсуждена на расширенном заседании бюро Уметского райкома КПСС. Признано, что факты, изложенные в статье, соответствуют действительности. Кузнецов не сделал должных выводов из критики, прозвучавшей на партийном собрании и бюро райкома КПСС в декабре 1985 года.

За грубое нарушение трудового законодательства, нескромность и непорядочность, преследование неугодных ему лиц члену КПСС Кузнецову Н. З. решением бюро райкома КПСС объявлен строгий выговор с занесением в учетную карточку. Приказом по областному агропромышленному комитету он освобожден от занимаемой должности.



## РАБОТАТЬ СО СПОКОЙНОЙ ДУШОЙ

Я работаю в Душанбинском хлопчатобумажном объединении. Прядильщица. Работа нравится, и люди у нас замечательные. Ставится новое, высокопроизводительное оборудование, идет аттестация рабочих мест, на деле претворяется в жизнь Закон о трудовых коллективах. Только бы работать!

А вот «тыл» оставляет желать лучшего. Нет, муж замечательный. Трудно с детьми. У меня их четверо. Младшему едва исполнилось полтора, а остальные — лесенкой, с разницей в год с небольшим. Только что кончилась у старшего ангина. Младший заболел ОРЗ. У дочери в результате простуды осложнение. А у четвертого из-за того, что три года не могут навести порядок с отоплением в группе, появился хронический ринит.

Получается, что работать мне некогда. Какой же я член коллектива, если в общем труде почти не участвую? Зато больничный лист мне оплачивают в полном размере как многодетной матери. Во что такая льгота обходится стране, нетрудно подсчитать, если я прядильщица 5-го разряда и заработок соответственно 150—200 рублей. И ведь я такая не одна.

Я считаю: в том, что дети болеют, виноваты и работники детских учреждений. Давайте же подумаем о том, чтобы зарплата воспитателям и няням выплачивалась не за формально отработанное время, а за подлинное качество их работы. Например, дать заведующей детским садом право распределять хотя бы часть фонда заработной платы с учетом реального трудового вклада.

Я хочу работать каждый день, а не приходить за получкой и авансом. Работать со спокойной душой, зная, что дети здоровы, нормально развиваются. Думаю, и другим мамам хочется того же. Ведь так? Не ошибаюсь?

Татьяна Постникова

г. Душанбе.

Конечно, не ошибается Татьяна! Под ее письмом наверняка подпишется любая мать. Здоровье ребенка — это основа основ, залог его полноценного будущего, удавшейся судьбы. Зависит от него и жизнь женщины — ее настроение, порой профессиональные успехи и даже семейное благополучие.

Права Татьяна и в том, что эта проблема имеет важный народнохозяйственный аспект. Подсчитано, что только в РСФСР временная нетрудоспособность в связи с болезнью ребенка составляет 150 миллионов человеко-дней в год. В целом же по стране как бы выбывает ежегодно 2 миллиона рабочих и специалистов. На выплату пособий по больничным листкам расходуются огромные суммы.

А можно ли так построить работу детского сада, чтобы дети реже болели, росли здоровыми? Опыт лучших детских учреждений доказывает: безусловно, можно! Но этот уровень работы должен стать общим.

Журнал решил открыть на своих страницах «Материнский пост», который поможет разработать и провести в жизнь программу действий, направленных на укрепление здоровья ребят.

«Материнский пост» обращается прежде всего к женсоветам, к активу профсоюзных комиссий по вопросам труда и быта женщин, охраны материнства и детства. Конечно, принять участие в нашей работе может и каждая мама.

**Довольны ли вы работой детского сада, куда ходят ваши малыши? Какие методы оздоровления там применяются? Как вы оцениваете эффективность этих мер?**

Речь идет прежде всего о правильном физическом развитии, о закаливании, о соблюдении норм питания. И будем при этом исходить из того, что наладить и то, и другое, и третье при желании доступно каждому детскому саду. По данным Министерства просвещения СССР, промышленность сегодня изготавливает до 90 наименований спортивного оборудования, которое может

быть использовано в саду, причем это массовое, серийное производство. Ребята развивают силу и ловкость, бегают на лыжах, на коньках, и если нет возможности соорудить бассейн (хоть и это теперь не редкость), то принимают простейшие водные процедуры. А где-то рядом их сверстники не делают даже утренней зарядки, мало гуляют.

С 1984 года в детских учреждениях действуют новые нормы питания. И снова — резкие контрасты. В одних местах детское меню поставлено на подлинно научную основу, в других же постоянно нарушаются важнейшие заповеди рационального питания, детей закармливают блюдами повышенной калорийности (их проще готовить). У многих детей — избыточный вес.

**Находятся ли ваши дети под постоянным медицинским контролем? Есть ли у каждого из них врач, который не просто прописывает ему капли и таблетки, а маме оформляет больничный лист в случае заболевания, но и год за годом следит за физическим состоянием, за правильностью развития, в широком смысле слова занимается профилактикой?**

Особенно важен этот вопрос для ослабленных, часто болеющих ребят: чтобы вывести их из этого состояния, нужны особые меры, и усилий одних воспитателей может оказаться недостаточно. В номере пятом за нынешний год «Работница» писала об одном из возможных способов создания режима для таких детей (репортаж «Детский сад для группы риска»).

**Существуют ли в вашем детском саду какие-то экономические стимулы для повышения качества работы воспитателей? Какова их действенность?**

Система материального стимулирования, о которой пишет Татьяна Постникова, уже проверена практикой многих ведомственных детских садов. Например, Волжский автомобильный завод в Тольятти использует ее уже свыше 3 лет. За это время неавки детей по

болезни сократились на 21,1 процента, на 4,2 дня уменьшилась средняя продолжительность заболеваний. В 1984 году за счет того, что матери меньше стали «сидеть» дома с больными детьми, было дополнительно выпущено продукции на 10 миллионов рублей. В конце прошлого года Государственный комитет СССР по труду и социальным вопросам и Секретариат ВЦСПС приняли совместное постановление, рекомендуемое всем предприятиям, объединениям и организациям, имеющим детские сады, расходовать часть фондов материального поощрения для премирования персонала за высокие показатели здоровья детей. Разработана система основных показателей для премирования. И, конечно, в том, как будет выполняться это постановление, велика роль общественного, материнского контроля.

А какие еще меры, экономические, медицинские, воспитательные, могут способствовать тому, чтобы наши дети росли здоровыми, активными, жизнерадостными?

ПОЛУЧЕНО ПЕРВОЕ СООБЩЕНИЕ

Пост горженсовета создан на строительстве родильного дома в городе Красноярске. Об этой забытой стройке писала в своей заметке «Долгостройкам положить конец» («Работница» № 2 за этот год) главный акушер-гинеколог города Г. В. Красавина. Сейчас работы начались.

Пост сообщает: «Строительство ведет СУ-13 треста «Красноярскжилстрой № 1». Завершен нулевой цикл. Освоено 213 тысяч рублей из запланированных на год 656 тысяч. К сожалению, не подготовлен фронт работ, не снесены дома, мешающие прокладке дорог, коммуникаций. Если учесть, что стоимость объекта — три с половиной миллиона, то при нынешних темпах строительство затянется еще на годы...»

«Материнский пост» ждет ваших сообщений.

Фото А. БУРЬБО.

**Х**отелось поскорее закрыть эту папку с судебным делом, потом захлопнуть за собой калитку и уже никогда сюда не возвращаться... В этот «семейный круг», где мать называлась «потерпевшей», дочь — «подсудимой», брат и сестра — «свидетелями», где все казалось противоестественным, но было вполне реальным. И как уйдешь, если неотступно преследует отчаянное «помогите», которым кончается письмо в редакцию, а без ответа остается, быть может, главный вопрос. Так ли случаен этот частный случай?

Тогда, в первый раз, Василиса Федоровна долго не хотела открыть мне дверь. Через мутное стекло терраски разглядывала удостоверение. «Какой журнал? Какое письмо? А... Она писала!..»

Она — это младшая дочь Василисы Федоровны, Лидия Никифоровна Ткаченко, приславшая в редакцию то отчаянное письмо: с тремя детьми вынуждена уйти из дома, жить у соседки, более того, осуждена за то, что вроде «препятствовала проживанию в доме матери».

Сейчас Василиса Федоровна живет в доме одна.

— Нет, не открою. Боюсь я.

Еще пять минут я убеждала ее, что пришла одна, прежде чем замки щелкнули и дверь открылась.

Она уже привыкла за годы хождения по судам, по кабинетам и приемным города рассказывать невеселую свою историю. Как осталась после смерти мужа одна в этом доме, построенном еще в 37-м, где родила пятерых своих детей (две девочки умерли сразу после войны, трое выросли здесь, у всех свои семьи, свои дети, своя жизнь). Как вдруг решила младшая дочь сдать свою двухкомнатную кооперативную

государству и с мужем, детьми переехать к ней в хибарку, где вся-то площадь — 14 квадратных метров. Как неведомыми ей путями Лидии удалось оформить на себя дарственную: будто бы она, Василиса Федоровна, своей дочери эти «гнилушки» подарила. Как жили они («Неплохо — врать не стану») все вместе два года, а потом («Вроде бес в Лидку вселился») гнать стала, под замок сажать, руку на мать поднимала («У меня ведь все побои сняты»), ограбила, по миру пустила.

Слово за слово передо мной тяжело раскрывалось горе пожилого, одинокого человека, преданного вдвойне, потому что предала собственная дочь. Горе, которое у всех, как бы ни были мы от него далеки, вызывает естественное негодование, стремление защитить, оградить, помочь... Не конкретным делом, так добрым словом: тем, кто одинок, порой не хватает именно его — сочувствующего, поддерживающего.

Но я слушаю, не перебивая, ее рассказ и не могу избавиться от беспокойной мысли: насколько естественней было бы, проще даже, вот сейчас поверить каждому ее слову. Я бы знала, что делать, кого осуждать и кого защищать. И тогда пусть страшная история этой пожилой женщины заняла бы, как ни печально это писать, свое место в ряду подобных. Потому что обманутая надеждами старость, ее одиночество при взрослых и благополучных детях, холод пустых стен вокруг стариков, увя, не такая уж редкость сегодня.

А я молчу, не хватает духу. Пожилой человек... Ведь я уже знаю из материалов той самой папки с судебным делом, что Василиса Федоровна сама упрашивала ис-

полком дать разрешение на прописку дочери, а когда отказали (дом-то под снос должен попасть), оформила дарственную по всем правилам. Потому и суд отказал в иске Василисе Федоровне, когда надумала она дочь выселить. И уже после этого в различные инстанции города посыпались ее жалобы: бьет, выгоняет, ограбила. Те многочисленные «побои», о которых со слезами рассказывает Василиса Федоровна, удостоверены лишь одним актом судебно-медицинской экспертизы, засвидетельствовавшей «наличие кровоподтека желто-зеленоватого цвета размером 2×1 см», проще говоря, синяка примерно двухнедельной давности. И по поводу «ограбления» выяснилось, что у Василисы Федоровны сбережений — не одна тысяча рублей. Тоже вроде по миру не пойдешь.

— Какие деньги? Не слышу. Все вынесла, все взяла. На машину три тысячи выманила. Ну, отдала, что с того? А я ей сережки еще покупала и перстень...

Я не собиралась уличать, сопоставлять показания. Не затем шла к Василисе Федоровне. Много лет в этом доме жила семья. Кормила, одевала, растила детей, пережила беды и справляла праздники.

— Как все, так и жили. Обыкновенно. Муж плотничал, ну, выпивал. Как выпьет — хоть беги. Последнее время, пока жив был, я у Лидки все больше. Боялась. Только огород вот. Не оставлять же ему? Приезжаю — скандал...

Василиса Федоровна не работала. Дети, огород. Продавала овощи на рынке. Как-то давно, рассказывала мне соседка, Ульяна Елисеевна, зашла она к Васене (так и сейчас еще соседи называют Павлову). Посидели, поговорили о погоде, об урожае. Тут муж вошел Василисы Федоровны. Молча так открыл сундучок, что налево стоял, деньги сунул и запер. Соседка потом не удержалась. Что это, мол, Васена, муж деньги под замок прячет? Василиса Федоровна не поняла:

— А как же, сундук-то у каждого свой должен быть. У меня вон тоже имеется. — кивнула направо.

Нет, они не покупали дорогих вещей, не гонялись за коврами, когда за ними еще гонялись, не соблазнялись дефицитным в ту пору блеском хрусталя. Они знали цену своим рублям, потому что действительно, надрываясь порой, трудились в поте лица. Ради чего? Ради детей? Но даже попросить у родителей в долг было мучительно и обидно: мать посылала к отцу, отец — к матери, а выданная наконец сумма сопровождалась таким ворохом оговорок и упреков, что помнилось это годами. Зачем еще? На черный день? Но вот он пришел, как считает Василиса Федоровна, самый черный день в ее жизни. Однако и сегодня лежат нетронутыми тысячи ее сбережений...

— Дети — кто их разберет? Лидка после восьмого решила на повара в Стерлитамаке учиться. Съездила я к ней — учитель сказал: характер ничего, улыбается все. И доулыбалась, всю жизнь мне погубила.

И опять что-то о купленных сережках, отобранных грядках («Мои, я копала»), о яблоках, которые потаскали внуки («Мои яблони, я сажала»). И растет этот бесконечный перечень обид («Вчера Лидка четыре отцовы рубашки выкрала»). Что еще может она вспомнить о дочери?

Кормила, одевала, обувала — разве этого мало, ведь троих подняла? Ну, дашь подзатыльник, когда набедокурит, ну, за двойки отчитаешь. Ну, время подойдет, другие заботы — замуж выдать, женить, чтобы все как у людей. Да и с этим-то теперь выросшие дети как-то сами справляются.

А потом, спустя годы, в замешательстве



# НА ЧЕРНЫЙ ДЕЙ

Ирина ЖУРАВСКАЯ

остановишься вдруг перед чьим-то вопросом: что за человека вырастила, какой у него характер, как живет он? И остановишься не потому, что пристрастна и помнишь свои бессонные ночи. А потому, что сама себе этого мучительного родительского вопроса никогда не задавала. Не до того было. И зачем? Живут под одной крышей, кровными узами связаны — значит, семья?



Лидия живет у соседки, через забор от того дома, родительского. Еще во время суда написала заявление: из дома уйду. Иначе... Кто знает, чем бы кончилось это «иначе».

— Да, жили обыкновенно. В дела матери я никогда не вмешивалась. Ссорились они с отцом без конца, из-за денег, конечно. Он пенсию не отдавал, мать с огорода жила. И, знаете, удивительно: в дом ничего не покупали. Копили, наверное, не знаю. Когда-то и праздники вместе отмечали, как люди, пока не начнут вспоминать, кто кому должен. И сколько себя помню, холод в доме, по углам все — и молчат. Чужой человек порог не переступит. Соседи, и то по делу. Лишней минуты не задержатся. Да что чужие! У матери пятеро братьев и сестер. Ни разу не видела. Брат ее под Минском жил, когда заболел, родные все звали — не поехала. И на похороны тоже.

Сейчас временно все они — Лидия Никифоровна, муж ее, трое детей, соседка — так и живут в одной комнате. Без малейшего представления о том, что же делать дальше и куда еще обращаться.

И снова, уже с другого конца мне предстоит пройти по всем этапам семейной хроники.

Когда не стало отца, мать вновь поселилась в доме, и для Лидии Никифоровны настали трудные времена. Их двухкомнатная квартира далековато. Там — дети, здесь, у матери, — огород не ухожен, печь не топлена, ремонт нужен. Уговаривала к себе переехать — не хочет. Живите здесь, мол, места хватит. Да нет, места, конечно, маловато, но дом-то, может, снесут. Рассчитывали на это?

— Ничего я не рассчитывала, — скажет мне Лидия Никифоровна. — Мать просила, и так было удобнее всем.

Возможно. Хотя, конечно, и вариант со сносом тоже не исключали, сдавая свою квартиру и переезжая всей семьей в маленький домишко. Но дело прошлое — переехали, надо жить. Получили деньги за кооператив, мать добавила — купили машину. Все нормально.

— И жили бы нормально, если б старшие брат с сестрой не узнали, что мать мне дом подарила. А узнали, и пошло... Суды, жалобы. Жить не даю, в дом не пускаю... А как не пускаю? Она уйдет к сестре, во все колокола бьет: из дома выгнали. Комиссия очередная приедет, вселят, на диван посадят, только они за угол, мать — сумку в руки и айда.

Все было за эти годы: и уголовное дело, и суды, товарищеский, народный, комиссии общественности, вызовы милиции, выступления в местной печати. Опрашивали соседей: да, ссорятся часто. У Васены характер — упаси бог, соседей тоже не щадит. И Лидия, конечно, взорваться может, но чтобы из дома выгоняла, никто не видел. Комиссии уезжали, уголовное дело закрывали за отсутствием доказательств, а в доме № 52 по улице Тайрук не менялось ничего.

Пока в один прекрасный день во время очередного вселения Василисы Федоровны очередная семейная сцена не разыгралась уже на глазах судебного исполнителя. Кто первым начал — Лидия ли Никифоровна, бросившая сестре Тамаре, что она тут воду мутит, или Василиса Федоровна, обрушив-

шаяся на пришедшую соседку, трудно сказать. Во всяком случае, суд квалифицировал действия Ткаченко Л. Н. как нарушающие общественный порядок, препятствующие проживанию матери в доме, и приговорил ее к году лишения свободы с отсрочкой исполнения приговора на год. Довольно суровый приговор, но, может, он поставил точку? Не получалось. Или где-то раньше, гораздо раньше была нужна эта точка?

— А что я могла сделать? Мать, конечно, понимаю. Но бросить дом, бросить все, уйти с детьми. Куда? Ушла к соседке, а дальше что? Кооператив? Машину продать? Сколько за нее дадут? В долги лезть? — Лидия Никифоровна смотрит вопросительно.

Все так. И подсчеты правильны, и аргументы веские. Но так хочется, чтобы вот сейчас, хоть на минуту, забылись и подсчеты, и аргументы. Чтобы в издерганном, перевернутом «семейном клане» хоть один сумел бы остановиться, чтобы стать чуть выше собственной пользы. Это можно было сделать не раз, но не сделал никто и ни разу. Не хотели, не понимали, не умели?



ни обеспеченные люди — взрослые дети Василисы Федоровны. Умеют работать, умеют жить по средствам, но со всеми ощутимыми приметами достатка. У Михаила Никифоровича, водителя по профессии, — дом, машина. У Тамары Никифоровны, воспитательницы детского сада, — квартира, машина. Но листаю судебное дело:

«Взять мать не могу, тесно у нас» — это Михаил Никифорович.

«В данное время у меня нет места» — это Тамара Никифоровна.

Потом мне они скажут: взяли бы мать, да она сама не хочет.

...Я не сразу заметила Василису Федоровну в доме ее сына — уже минут десять, как вели мы с Михаилом Никифоровичем нелегкий разговор. Как-то очень тихо, неловко сгорбившись, сидела мать на краешке табуретки в углу, не сняв платка и пальто. Она напряженно вслушивалась в разговор, но попытки в него вмешаться наталкивались на молчаливый приказ сына: не встречай. И в этой незаметности ее, покорности, что ли, как бы сам собой открылся ответ на многие мои вопросы. Не нужна. Никому.

До начала конфликта, пока не выяснилось, что дом стал собственностью Лидии, и сын Михаил, и дочь Тамара почти не общались с матерью. Соседи так вообще не ведали, что у Васены, кроме Лидии, еще дети есть. Это теперь они встали на защиту матери, на защиту дома. Писали за нее письма в инстанции, советовались с юристами, как можно официально выселить Лидию. Собирали доказательства, давали показания. И в казенной этой маете Василиса Федоровна со всеми своими бедами отступала все дальше и дальше в тень. Уже неважно было, где станет жить их мать, важнее, чтобы Лидии ничего не досталось. Неважно, как и когда закончится конфликт. Важно выйти победителем: проучить, отомстить.

День за днем разжигая ссору, доведя ее до крайности, они так и не сумели остановиться. И даже теперь, когда Василису Федоровну горисполком поставил на очередь, когда, учитывая исключительные обстоятельства, сложившиеся под крышей этого дома, обещал подыскать ей комнату, даже теперь Михаил Никифорович не смог сдержаться:

— Это что ж, разве справедливо, дом-то весь Лидке достанется. Мы все его строили...

Тамара Никифоровна уже в дверях скажет мне:

— Нет, Лидка должна уйти. Деньги у нее есть, мне люди сказали.

Значит, дом — корень конфликта. А если б не дом, а, скажем, отцовская сберкнижка или автомашинка? Какая разница, споткнулись бы на чем-то другом. Только это что-то должно быть непременно чем-то реальным, ощутимым. Имеющим в их глазах и вес, и цену. Посущественнее, чем слезы сестры или одиночество матери. Чем собственная порядочность, которая позволит махнуть рукой и на дом, и на сберкнижку, и на машину. Лишь бы сохранить покой и мир семьи.

Нет, они не махнут рукой, не остановятся. Слишком зависимы от материальных этих опор, других не имея. Ради них идут на борьбу, изматывающую и бесконечную, в которой так безнадежно рвутся кровные связи и растрачиваются те же самые духовные и физические силы, отпущенные нам, чтобы воспитывать детей и оберегать старость, честно трудиться и любить друзей. Растраты, невосполнимые для общества. А для самого человека?

Мне все время казалось, будто невыносимая тяжесть холода взаимных подозрений и угроз давит на этот дом. Я немало видела таких же домов, где не улыбаются, не поют, не справляют праздников, где недовольны всем: детьми, родителями, городскими инстанциями. Но, наверное, иначе быть не может. Она очень нелегка, эта борьба: все растут препятствия, множатся враги. Нелегка. Иногда невыносима.

Не хотелось об этом писать, но, пожалуй, надо. Муж Василисы Федоровны покончил с собой. Разные версии от нее, от ее детей слышала я: накануне поссорились, мать картошку вывезла, дочь милицией грозила. А может, он просто не выдержал этой борьбы, обреченной на поражение?

Можно любить человека, можно любить огород. Огород даст урожай, урожай — деньги, которые можно прожить. А человек? Муж, сын, брат? Даст силы, без которых нельзя жить...

Они смотрели на меня с нескрываемой надеждой. Кто-то разберется, кто-то наконец поставит законную точку. Того же, наверное, ждали от многочисленных комиссий, суда, горисполкома и горкома партии. И город действительно искренне и доброжелательно старался помочь, помирить. Не получалось. А почему, собственно, должно было получиться?

Да, мы так привыкли, всем строем общественной жизни убеждены: в тяжелый момент нам придут на помощь. Есть инстанции, есть кабинеты, где нас обязаны выслушать и оказать содействие, не окажут — пойдем выше. Наше право. Но где, на каком этапе эта норма общественного бытия столь расширила свои границы? Дозволяя все чаще тяжесть собственной ответственности перекладывать на плечи других, формируя, увы, печальный образ социального иждивенца. Жестко? Но как иначе, если после очередной семейной стычки мать — в суд, дочь — к участковому, сестра — в исполком, брат — в горком? Не понимая, не ведая, что семейные отношения, вырванные из-под крыши дома, необратимо и жестко сталкиваются уже в иной, общественной плоскости, самолюбия и амбиции, заставляют идти «на принцип», когда пора уже отступить.

То, что мать простила бы дочери, дочь — ей, брат — сестре, не простят друг другу «подсудимая», «потерпевшая», «свидетели». И не «семейное дело» разбирал суд. Чужих людей судил. За то, что не смогли стать родными.

г. Ишимбай, Башкирская АССР.

**В**наследии каждого великого мастера — будь он писатель, композитор или художник — непременно есть творение, которое не расторгнимо с его именем, как бы концентрирует в себе все самое яркое и значительное, что заложено в этом мастере. Так, когда мы говорим о Гончарове, сразу невольно думаем об Обломове, вспоминая Сервантеса, видим перед собой Дон Кихота, имя Леонардо напоминает нам о Джоконде, а Саврасов воскрешает в памяти влажную весну с картины «Грачи прилетели». Тем, между прочим, и отличается высокий талант, что он вырабатывает свой образ, и тот хранит его от забвения.

Таким образом, а точнее, образами в творчестве Левицкого стали «смолянки» — серия из семи портретов воспитанниц Смольного института благородных девиц.

Год рождения Дмитрия Григорьевича Левицкого, к сожалению, точно не установлен: не то 1735-й, не то 1737-й. Биографии художников в ту пору мало кого занимали. Живописец мог оставить портрет целого поколения, но сам при этом пребывал в неизвестности.

Достоверно известно, что отец Левицкого был киевским священником и хорошим гравером. Рос мальчик в среде, которая, несомненно, оказывала на него художественное влияние. Во всяком случае, известный петербургский художник А. П. Антропов, приехавший в Киев расписывать Андреевскую церковь, скоро заметил юного Левицкого и увез его с собой в столицу. У него же художник прошел курс в академии, а талант и бывшие пока в ходу петровские заветы о необходимости ценить талант превыше сословия скоро сделали его первым петербургским живописцем.

Он пишет весело, много и оставляет даже в парадных, торжественных портретах прекрасную летопись времени. По его блестящим портретам строителя академии А. Ф. Кокоринова или мецената и чудака П. А. Демидова отлично видна правота Пушкина, писавшего, что тогда «литература, ученость и философия оставляли тихий свой кабинет и являлись в кругу большого света угождать моде, управляя ее мнениями».

Сам художник, судя по всему, был высокообразованным человеком. Не сохранилось, правда, ни библиотеки его, ни переписки, нет и подробных воспоминаний о Левицком, но мы знаем его друзей, а друзья — лучшее зеркало человека. Он дружит с писателями Н. И. Новиковым, само знакомство с которым скоро будет считаться предосудительным, В. В. Капнистом, Г. Р. Державиным...

Однако сохрани нам время только круг друзей Левицкого и его портреты, мы узнали бы отличного мастера, умного челове-

«Умел ты кистию свободной  
Непостижимость написать...»

Г. ДЕРЖАВИН

# «СМОЛЯНКИ» ЛЕВИЦКОГО

В. ЯКОВЛЕВ

ка, но пропустили бы что-то существенное в художнике, то есть именно самого Левицкого, неповторимое его лицо в череде больших портретистов XVIII века. Но судьба, по счастью, позаботилась о таком заказе для художника, который позволил ему раскрыться с совершенной полнотой.

В 1773—1776 годах Левицкий пишет воспитанниц Смольного института, первого в России женского среднего учебного заведения, учрежденного Екатериной II с целью «просвещения и воспитания новой породы людей». Впоследствии из стен его действительно вышло немало просвещенных женщин.

В Смольном институте было два образовательных учреждения: одно предназначалось для девушек дворянского происхождения, другое — для остальных сословий (помимо крепостных). Учебный план включал в себя иностранные языки и русскую словесность, арифметику и географию, рисование, музыку, танцы, рукоделие и домоводство, а также обучение изящным манерам. Поскольку императрица питала слабость к театру, в жизни Смольного института особое место занимали разного рода театральные представления. Многие девушки танцевали и разыгрывали сценки не хуже профессиональных актеров.

«Смолянок» своих Левицкий писал в ту прекрасную для них пору, когда они получали право на первый выезд в свет. А что такое этот выезд, всякий русский человек знает со слов Толстого, который собирает «при нас» на первый бал Наташу Ростову. Вспомните: как ей хотелось взглянуть на балу взрослой, но она «не могла принять той манеры, которая бы сделала ее смешной, и шла, замирая от волнения и стараясь всеми силами только скрыть его», с выражением «готовности на величайшую радость и на величайшее горе».

Никакой заданной позы, той обдуманно любезной улыбки, которая отмечала портреты XVIII века, в том числе и первые портреты самого Левицкого. Эти девочки — Е. Н. Хованская и Е. Н. Хрущева с парадного портрета или Е. И. Нелидова (обе работы 1773 года) — тоже улыбаются, но это улыбка редкостной правды и естественности. Сразу видно, что они едва сдерживаются, чтобы

не прыснуть, потому что им и хорошо, и неловко, а улыбкой этой они еще и защищаются.

Хованская с Хрущевой разыгрывают пасторальную сценку: молодой симпатичный барин, которого изображала одна, улыбаясь, треплет за подбородок другую, как это, верно, делали молодые вертопрахи с уездными красавицами. Они играют мило и неловко, но и в самой неловкости и радостной стеснительности кажутся еще естественнее и живее, и румянец их не тот неприменный румянец, без которого в ту пору ни девушке, ни старухе на бал было нельзя, как если бы она была не одета, а румянец юной застенчивости и чистоты.

И так же задорно мила Е. И. Нелидова, танцующая в наряде «щастливой поселанки», с грацией ребенка и женщины, которая опять напомнит Наташу Ростову. Как они нежно некрасивы и как прекрасны в полуотроческой еще живости!..

В 1776 году состоялся первый выпуск Смольного института, и Левицкий пишет портреты трех лучших его воспитанниц — Г. И. Алымовой, Н. С. Борщовой и Е. И. Молчановой. Эти «смолянки», несомненно, сдержанней прежних, в глазах их нет уже того безудержно-радостного блеска. Они также танцуют, музицируют, серьезничают, но это уже выпуск «старшей» группы, после трех лет светской выучки. Улыбки их не утратили очарования, и молодость озаряет лица, но мы уже видим, как обстоятельна была школа жеста и взгляда, кивка и поворота головы. Художник здесь тот же, модели — другие, но диалог их по-прежнему полон живости и внутренней правды.

Судя по размерам трех холстов, написанных Левицким в 1776 году, их построению и живописному решению, задуманы они были как единая композиция. Кстати сказать, позже их и поместили рядом — в одном из залов Большого Петергофского дворца: в центре стоящая Н. С. Борщова, по сторонам — сидящие Е. И. Молчанова и Г. И. Алымова, взоры которых обращены друг к другу.

Наибольший интерес, пожалуй, представляет портрет восемнадцатилетней Молчановой, одной из самых одаренных воспитанниц, окончившей курс с Золотой

медалью. Ее выразительное лицо с большими, чуть раскосыми глазами и слегка вздернутым носиком покоряет тем выражением застенчивости, которое читается и в улыбке, и в ласковом взгляде. Вместе с тем смотрит она уже не по-детски, а с чувством собственного достоинства. По всему видно, что девушка умна, начитанна и успела познать премудрости многих наук. В руках у нее книга в тисненном кожаном переплете, а рядом, на столике, какой-то металлический прибор или пособие по физике...

Каждая из смолянок имеет свой облик, свой ярко выраженный характер, но вместе с тем их роднит то самое «непостижимое» русское начало, которое трудно объяснить словами. Мы ощущаем его и в обаятельной неправильности типично русских лиц девушек, и в плавности их движений и в чем-то еще неуловимом, что не спрячешь ни за грациозными жестами, ни за дорогими атласными нарядами.

Позже Левицкий напишет портрет своей дочери Агаши в крестьянском уборе с добродетельным натюрмортом из хлеба и кваса. Но портрет выйдет хотя и красивый, да ряженный, не будет в нем той естественности и здоровой русской природы, которую столь зримо сумел передать он в своих «смолянках»...

Закат славного художника был долгим и трудным. Он захватил изрядную часть XIX века и хоть еще писал, но постепенно слепнул и жил на малую, как подаяние, пенсию академии. Смерти его в 1822 году почти не заметили. Лишь по прошествии десятилетий творчество его получило должное признание и заслуженную оценку. Ныне работы Левицкого украшают лучшие картинные галереи страны. А знаменитые «смолянки» его собраны все вместе — в Государственном Русском музее в Ленинграде. Переходя от одного портрета к другому, всматриваясь в них, я невольно вспоминаю прекрасные слова Н. М. Карамзина. В одной из статей он писал: «Ты берешься за перо и хочешь быть автором — спроси же у самого себя, наедине, без свидетелей, искренне: каков я? ибо ты хочешь писать портрет души и сердца своего».

Если сопоставить язык живописи и поэзии, если принять правду, что художник всегда пишет портрет своей души и сердца (а это правда!), то Дмитрий Григорьевич Левицкий оставил о себе память, как о талантливом человеке с добрым и честным сердцем, веселым нравом и глубоким умом. Он оставил нам точное свидетельство своего пестрого времени, свидетельство тех прекрасных человеческих и художественных достоинств, которые будут современны всегда.

Д. ЛЕВИЦКИЙ.  
Портрет Е. Н. Хованской  
и Е. Н. Хрущевой.





## СПЛЕТНЯ

Представьте себе, встречаются две ку-мушки, и одна другой шепчет на ухо: «Слышала? Марья-то Михайловна, оказывается, добрейшей души человек!»

Вы скажете: такого не бывает. Зачем шептать, зачем воровато озираться, если хочешь сказать добрые слова о человеке? Уточним формулировку: «Сплетня — это не просто распространение слухов, но именно грязных, лживых». И хоть сплетник приговаривает: «Смотри, никому ни-ни!» — на самом-то деле как раз хочет, чтобы сплетня разошлась как можно шире!

Как вы хорошо знаете, сплетня орудует главным образом в личной жизни людей. То есть в самой сложной сфере человеческого бытия. Вы порознь пошли с женой на работу? Этого достаточно. Сплетник тут же приобщает громкие голоса, которые он как-то слышал из вашего окна. А недавно он видел, как вы на улице беседовали с какой-то незнакомой (ему) женщиной... И пошла писать губерния.

Конечно, я мог бы вам рассказать тьму подобных историй. А вы мне — еще больше. Но давайте откажемся от банальных сюжетов. Давайте говорить о невероятном. Фельетониста, конечно, удивить трудно. Так вот я вам поведаю кое о чем, когда даже я ошеломленно развел руками. Затем вернул руки в исходную позицию и тут же начал ими писать.

Я хочу вам кое-что рассказать о такой сложной разновидности млекопитающих, как мужчины. Ну, как же, кормилец, поилец, мастер игры в домино, подписчик журнала «Человек и закон», намертво спаренный с телевизором. У него только один минус — ему, конечно же, крепко не повезло с женой. Он такой замечательный, а у нее никаких интересов, кроме работы, кухни и детей. Ну, просто курица рядом с горным орлом в сиреневой майке.

Нет, я понимаю, жену можно и не любить. Достаточно с нее и зарплаты. Уж у кого как получается. Один поцелуй — с авансом, 15-го числа. Ну, и в конце месяца — с приветом из бухгалтерии. Сдачи не надо, в «загашнике» уже лежит. Такая вот счетно-расчетная любовь. Но если уж вы решили подвести «сальдо», то надо оставаться человеком. Вы же мужчина, брюки носите. Впрочем, брюки теперь носят и женщины. Но все равно надо стараться оставаться мужчиной. Достойным любви, которая некогда на вас свалилась. Свалилась ведь? Было дело-то? Вот и не надо топтать все хорошее, что было.

В редакцию пришло письмо от мужа. Муженька, чтоб ему было пусто. Чего он только не наплел на свою жену! И паспорт она подделала, потому и оказалась моложе его. И отметки ей хорошие ставят в институте «мужчины-преподаватели». И подробно объясняет, почему именно. А далее еще покровешней, о чем уж позволю себе умолчать. Скрою хоть от вас.

Письмо было очень толстое. И знаете почему? Наш голубчик сделал магнитофонные записи телефонных разговоров жены с подругами и прислал огромную «стенограмму» этих записей.

Как вы понимаете, я не стал разбираться, насколько чистая голубка его жена. И

насколько она соответствует техническим средствам своего мужа. Возможно, оба хороши. Но есть же какой-то предел «средствам»!

Я плохо представляю мужа и жену, у которых не бывает размолвок. Знаю, правда, такую семейную пару, но не назову, вы же все равно не поверите. Ну, ладно, любовная лодка разбилась обо что-то. Наденьте спасательные пояса и разоидитесь мирно, как в том же море те же корабли. Ну, пусть даже не совсем мирно, но не выкупывать же друг друга в грязи. Оба ведь перепачкаетесь...

А уж размножить сплетни о жене с помощью магнитофона и требовать, чтобы редакция оттиражировала эту сплетню на весь белый свет?!

И главное, он же и распалывается: «Зачем, скажите, моральный кодекс, зачем я говорю студентам о долге, о чести, о порядочности?» И действительно, зачем он говорит именно об этом? Он-то об этом хоть что-нибудь знает?..

Была любовь, было счастье. Так хоть ради былого не опускался бы до самых дниц безобразия. Ну, если не ради жены, то хотя бы ради самого себя. Ради своих лекций «о порядочности».

Вы скажете: не такая уж необычайная история. Хорошо, изложу вам такое происшествие, что даже самые бывалые из вас озадачатся.

Пожар раздул майор пожарной службы. Сначала было все замечательно — женился. Потом стало еще лучше — постепенно появилось на свет трое детей. Но в голубенькую жизнь роковым образом вмешалась почта. Супруга стала получать письма от какого-то бесстрашного летчика гражданской авиации. Признаюсь, я бы не хотел, чтобы, скажем, моя жена получала такие письма. Даже и не от летчика. Справедливости ради отметим, что супруга пожарного скрыла от него эту авиапереписку. Но пожарные ведь люди находчивые. Вот он и нашел эти письма. И, не поговорив ни о чем с женой, стал жаловаться соседям. А тут вдруг объявляется ваза с выгравированной надписью: «Дорогой Сашеньке. В честь Международного женского дня 8 Марта. О. В.».

Тут пожарный не выдержал и подал на развод. В суд, естественно, полыхая гневом и оскорбленностью. И предварительно проинформированные им соседи горячо его поддержали.

А вот теперь, дорогие читатели, не напрягайте зазря свою догадливость. Сейчас вы столкнетесь с высокоорганизованной, хорошо подготовленной сплетней. Сплетней с далеко идущими планами.

Так вот, никакого «летчика О. В.» в природе не существует. Нет, летчиков вообще-то много, но ни один из них не имеет никакого отношения к супруге пожарного. Все письма и вазу в том числе ей посылал сам пожарный, чтобы организовать повод для развода. К счастью, суд в «тонких ходах» довольно легко разобрался.

Сплетня бывает агрессивной. В маленьком городке под Ленинградом, в маленьком магазинчике, в его кассе, пропало 11 рублей. До юридических органов это и дойти не

успело, поскольку в дело немедленно вмешалась дородная разнорабочая тетя Валя. Она из тех женщин, которые «все видят насквозь». Вот она тут же всем окружающим магазин жилым домам и сообщила, что деньги взяла продавщица Ира. Слух упал на благодатную почву. Волнения достигли такого накала, что тетя Валя и сама поверила в свою версию. И на глазах у небольшого коллектива магазина раздела Иру догола и обыскала. Денег, естественно, не нашла.

Любопытный разговор был у меня с тетей Валей. Я не стал у нее спрашивать, как она осмелилась раздеть догола восемнадцатилетнюю девушку. Я задал более простой и более понятный ей вопрос:

— Зачем же вы сплетни распускаете?  
— Какие еще сплетни?  
— Деньги-то у Иры не нашли.  
— Ну, и что обидного? Раз человек попался...

— Где ж попался-то?  
— А нечего у зеркала вертеться. Я раньше в охране работала, так мы, если возникнет подозрение, обыскивали.

Взять и оболгать человека. Ни зачем, ни почему. Денег не нашли? А шлейф сплетни за девчонкой все равно потащится. Знаете эту «приговорочку»: «Люди зря не скажут. Значит, что-то было». А какие люди? И почему во множественном числе? Чтобы оговорить Ирину, достаточно было одной тети Вали. И потом целой жизни может не хватить, чтобы после такой тети Вали отмыться.

Нет, не надо быть «выше сплетников». Их это как раз сильно устроит. Пока мы будем витать где-то «выше», они столько гадостей нам натворят. Давайте не поленимся и снизойдем до них. А вот какими средствами?

Тут, признаться, советовать трудно. Иной раз ведь невозможно помочь оболганному человеку. Ну вот буквально на днях в редакцию журнала пришло письмо.

Почтенная, серьезная женщина отдыхала в санатории. Ее приехал проведать муж. И ему тут же нашептали на ухо, что его жена «ходит в 710-ю комнату к мужчине». Кое-кто может прищуриться: а может, так и есть? Что я могу ему ответить? Я прочитал длинное письмо этой женщины о прекрасной семье, о любимом муже, о дочери. «Теперь я знаю, как люди уходят из жизни. Я была близка к этому. Да и сейчас не знаю, что делать... Семья моя теперь почти распалась... Вот уже три месяца я хожу как во сне, что делать дальше, не знаю, на работе тоже все валится из рук... Как жить дальше? Что делать? Мне кажется, я никогда больше не поверю в людей». Так почему же я должен верить не этому пронзительному письму, а скукающей дежурной на этаже? Но что прикажете в этом случае сделать, чем помочь?

А ведь я знаю, что надо делать. И закон знает. Законом предусмотрено строгое наказание за оговор. Но к нему, к сожалению, редко прибегают. Все больше на товарищеские суды рассчитывают. А я категорически против. Ну, какие мы сплетнику товарищи? Вот из этого и давайте исходить.

Э. ГРАФОВ



**Б**УДЬТЕ  
УВЕРЕННЕЙ!

Вам не приходилось слышать порой робкие, порой раздраженные сетования полных женщин на то, что «надеть абсолютно нечего», потому что «ничего не идет»? Можно со всем основанием заметить, что часто им просто не хватает смелости, чтобы одеваться модно.

Из новой коллекции Общесоюзного Дома моделей одежды, подготовленной специально для женщин с полной фигурой, мы отобрали для странички моды несколько костюмов — на все сезоны. Выполнены они из хлопчатобумажных, льняных тканей, из ацетатного шелка, из крепдешина и из теплой шерстяной материи. Среди этих моделей вы найдете костюмы для торжественного вечера и для делового дня. Как видите, все они достаточно объемны, но все же скрывают полноту, им присуща элегантность, делающая женщину обаятельнее. Итак, будьте уверенней в себе!





## ЧТОБЫ БЫТЬ В СТРОЮ

С 1 января 1987 года начнет действовать постановление ЦК КПСС, Совета Министров СССР и ВЦСПС по дальнейшему улучшению условий жизни инвалидов с детства. Оно касается труда, учебы, лечения, материального обеспечения тех, кого с детства постигла большая беда, кто нуждается в помощи и поддержке, чтобы ощущать себя полезным членом общества.

В нашей стране уделяется постоянное внимание людям с пониженной по состоянию здоровья трудоспособностью и семьям, где есть дети-инвалиды. Много делается для их социальной, трудовой и бытовой реабилитации, для того, чтобы они не чувствовали себя оторванными от жизни. Создана и успешно функционирует сеть специализированных дошкольных учреждений, школ-интернатов, училищ-интернатов, техникумов-интернатов, профессионально-технических училищ, санаториев и домов-интернатов для детей и подростков с недостатками в умственном и физическом развитии. На детей-инвалидов выплачиваются пособия.

С будущего года размеры пособий инвалидам с детства увеличиваются. По первой группе инвалидности — с 30 до 50 рублей в месяц, по второй группе — с 25 до 40 рублей, детям-инвалидам до 16 лет — с 20 до 30 рублей в месяц.

Инвалидам, для которых самостоятельное движение затруднено (инвалиды по зрению, не имеющие двух конечностей или с параличом их), предоставляется право бесплатного проезда на всех видах городского пассажирского транспорта (за исключением такси). В сельской местности это право распространяется в пределах своего административного района.

Для инвалидов всех групп, а также для лица, сопровождающего инвалида I группы, вводится 50-процентная скидка со стоимости проезда в осенне-зимний период по железной дороге, на воздушном, водном и междугородном автомобильном транспорте.

Новым постановлением определены меры по улучшению медицинской помощи инвалидам с детства. Лекарства по рецептам врачей детям-инвалидам будут отпускаться бесплатно, а инвалидам с детства I и II групп, получающим пособия, — с 50-процентной скидкой их стоимости. За каждым специализированным учреждением для детей и подростков с недостатками в умственном и физическом развитии предусматривается закрепить конкретное лечебно-профилактическое учреждение.

Должны быть созданы отделения восстановительного лечения, разработаны современные методы реабилитации инвалидов, определены меры по раннему выявлению детей с недостатками в умственном и физическом

развитии, чтобы своевременно приступить к их лечению. Предусматриваются меры по повышению качества детского протезирования.

Обеспечить повсеместно проведение этих важных мероприятий поручено Министерству здравоохранения СССР и Академии медицинских наук СССР.

Для улучшения спортивно-оздоровительной работы намечено создавать специализированные спортивные группы, секции и клубы для детей-инвалидов.

Определены конкретные меры по укреплению материально-технической базы специализированных учреждений всех типов для детей и подростков, по улучшению педагогической и воспитательной работы с ними.

Будет расширена сеть профессионально-технических училищ для детей и подростков с недостатками в умственном и физическом развитии, определен перечень профессий, по которым целесообразна подготовка выпускников этих училищ.

Расширяются возможности получения инвалидами среднего специального и высшего образования. Постановлением разрешено принимать в институты и техникумы вне конкурса тех, кому по заключению врачебно-трудовых экспертных комиссий не противопоказано обучение в данном учебном заведении. Для получения стипендии студентам — инвалидам I и II групп достаточно иметь удовлетворительные оценки. После окончания учебы (независимо от формы обучения) инвалиды в обязательном порядке будут направляться министерствами и ведомствами на работу в соответствии с приобретенной специальностью и, как правило, по месту жительства.

Постановление обязывает исполкомы местных Советов народных депутатов в сжатые сроки определить потребности инвалидов с детства в различных формах труда и трудоустроить их поблизости от дома, на дому, с режимом неполного рабочего времени. Партийные, общественные организации, руководители предприятий, совхозов, колхозов должны проявить особую заботу о работающих инвалидах с детства, закрепить за ними наставников, активно привлекать к общественной жизни, создавать условия для профессионального и культурного роста, улучшать их жилищно-бытовые условия.

Постановление ЦК КПСС, Совета Министров СССР и ВЦСПС охватывает все стороны жизни инвалидов с детства, касается всех возрастных групп — это новое последовательное проявление гуманизма нашего общества.

Ю. СКВОРЦОВ,  
зам. начальника отдела  
Управления социального обеспечения  
Госкомтруда СССР.

## ЖИТЕЙСКИЙ ВОПРОС

### ПРАВИЛА ДЛЯ ШАРИКА



«У меня с соседкой постоянные конфликты, она, уходя на работу, оставляет свою собаку в подъезде. Пес хоть и небольшой, но вечно на всех лает, рычит, буквально проходу не дает. А сколько раз пугал нашего участкового врача... Я соседке доказываю, что нельзя собак оставлять без присмотра, что есть такое правило. Но это все слова, а хотелось бы сослаться на конкретный документ».

Е. Коновалова

г. Воронеж.

С «Правилами содержания собак и кошек в городах и других населенных пунктах РСФСР» нас познакомили в Министерстве жилищно-коммунального хозяйства РСФСР.

Чтобы призвать свою соседку к порядку, Е. Конова-

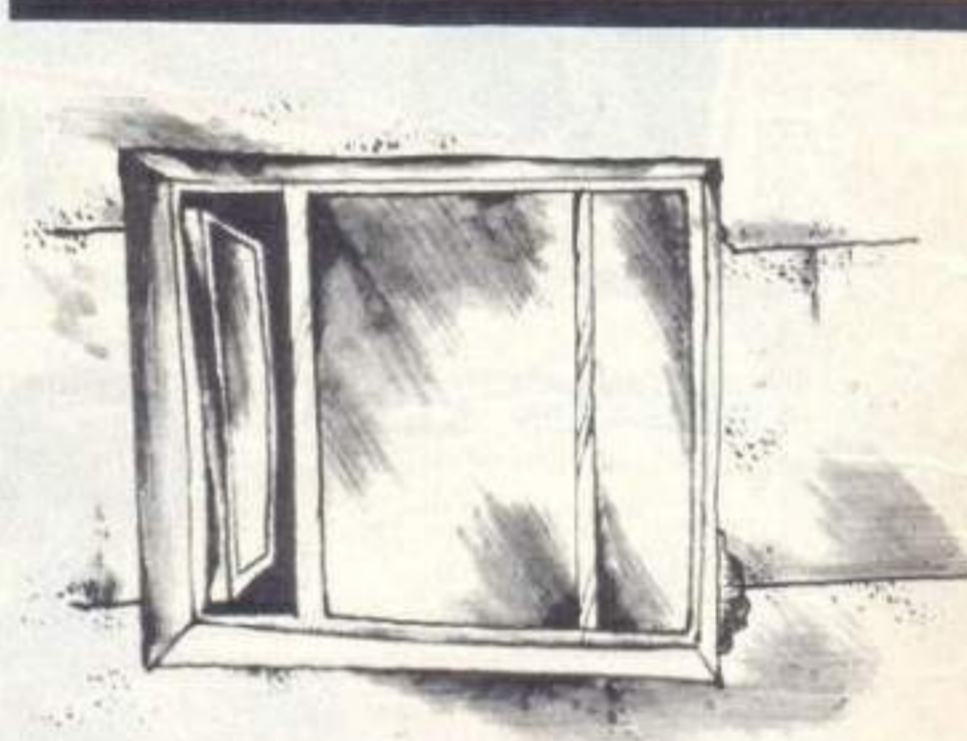

### БАЛКОНЫ И ЗАКОНЫ

«У нас горе. Домоуправление требует разобрать застекленные рамы на нашем балконе. Живем мы на окраине города, балкон на первом этаже, подвалов в доме нет, площадок для сушки белья — тоже. Днем, когда все на работе, с балконов кое-что пропадает. Понимаем, что наша самодельная «веранда» не очень украшает дом, но как же быть? Правы ли в данном случае работники домоуправления?»

Н. Моисеева

г. Москва.

Это письмо мы попросили прокомментировать заместителя начальника Главного управления жилищного хозяйства Министерства жилищно-коммунального хозяйства РСФСР В. А. Гречанину.

— Доводы автора понятны, но давайте посмотрим на балкон с другой точки зрения, которую очень многие жильцы упускают из вида. Если в квартире возник пожар, то балкон или лоджия — наиболее безопасное место, где можно укрыться от огня и



## ПО ВАШЕЙ ПРОСЬБЕ

## МУЗЕЙ ВОДЫ

*«Как-то пришлось побывать на экскурсии в музее Харьковского управления горводоканала. Музей интересный, умело и современно оформлен. А какие там действующие модели! Познакомьте с ним своих читателей. Думаю, многие проникнутся уважением к Ее Величеству Воды».*

**Н. Покровская,  
машинист котельных установок**

г. Комсомольск  
Полтавской области.

Возле современного светлого здания в центре небольшой площади юноша, высеченный из камня, как бы присел отдохнуть. В его крепкой вытянутой руке — чаша. Это первый водопроводчик города щедро протягивает жителям сосуд с водой... В жаркие летние дни вокруг памятника любят кататься на своих трех- и двухколесных велосипедах малыши. Время от времени, оставив в сторонке машину, ребенок припадает губами к прозрачной струе...

Вода и жизнь! Вот о чем думаешь, глядя на эту символическую картину.

Откроем же стеклянную дверь и войдем в здание, в котором расположился музей воды. Он открыт сравнительно недавно. В 1981 году Харьковскому водопроводу минуло сто лет. С этой датой и связано основание музея. Работники территориального производственного объединения «Харьковкоммунпромвод» гордятся своим детищем, созданным по инициативе генерального директора объединения Валерия Альбертовича Петросова. За пять лет музей посетило 20 тысяч человек.

...Торжественное, праздничное настроение создает тихо звучащая музыка, мягко льющийся свет. Первый зал музея — Ленинский. История воды для города неотделима от истории революционных событий. Многочисленные документы, фотографии, книги, брошюры свидетельствуют о славном революционном прошлом Украины, о причастности к нему харьковских водопроводчиков.

На видном месте фотография Алексея Илларионовича Селявкина. Он, юный слесарь Харьковского городского водопровода, принимал активное участие в распространении революционной литературы. После революции — командир и военный комиссар автоброневых дивизионов особого назначения при Совнаркоме Украины.

Сжато, но убедительно рассказывают стенды музея о трудных годах восстановления водопровода, разрушенного за годы гражданской войны, о высоком энтузиазме мирного строительства... 1927 год. II Всесоюзный съезд водопроводчиков собирается в Харькове именно потому, что в тогдашней столице Украины начинает создаваться отечественная водопроводная база. Здесь впервые в республике была осуществлена электрификация насосной станции.

А вот стенд «Великая Отечественная». Сто восемьдесят два харьковских водопроводчика не вернулись с войны. В руины и пепелища превратили гитлеровские захватчики коммунальное хозяйство города. В том числе и водопровод. На Нюрнбергском процессе в числе многих других документов были представлены и фотоснимки, сделанные в Харькове военными корреспондентами. На них запечатлено то, что осталось от городского водопровода, — груды искореженного железа да битого кирпича. Зримое обвинение фашизму.

Город задыхался без воды. К колодцам с утра и до позднего вечера стояли длинные очереди. Первые десятки кубометров чистой питьевой воды получили харьковчане уже на пятые сутки после освобождения города. А 20 марта 1945 года водопроводчики рапортовали о введении в строй городского водопровода с суточной подачей воды до 80 тысяч кубических метров.

Нелегко достается вода городу. Об этом убедительно говорят экспонаты второго зала музея — зала воды. Здесь можно заглянуть в историю, узнать, как добывали ее далекие и не столь далекие наши предки, увидеть, как в сегодняшнем водопроводе идет сложнейшая очистка речной воды, познакомиться с результатами «работы» врагов водопроводных труб — наростов, свищей, коррозии и деятельностью тех, кто борется с этими врагами, — аварийных бригад с их снаряжением. Все в этом зале продумано, все сделано с большой любовью и мастерством. Каждый экспонат музея учит и взрослого, и ребенка беречь народное богатство — воду, по-хозяйски расходовать ее.

...И память еще долго хранит слова Антуана де Сент-Экзюпери, обращенные к каждому:

«Вода! У тебя нет ни вкуса, ни цвета, ни запаха, тебя невозможно описать, тобой наслаждаются, не ведая, что ты такое... Ты самое большое богатство в мире».

Л. БРИДУН

г. Харьков.

## ПО СЛЕДАМ НАШИХ ВЫСТУПЛЕНИИ

«ДВА ПОДХОДА  
К ОТХОДАМ»

Под таким заголовком в № 2 «Работницы» была опубликована корреспонденция о результатах рейда по сбору пищевых отходов у населения и использованию их в животноводстве в городах Белгороде и Саратове.

Неудовлетворительное положение дел в Саратове стало предметом обсуждения в Министерстве жилищно-коммунального хозяйства и ЦК профсоюза рабочих местной промышленности и коммунально-бытовых предприятий. Заместитель министра жилищно-коммунального хозяйства РСФСР тов. **Николюкин В. Н.** сообщил редакции, что на коллегии министерства заслушаны отчеты руководителей Саратовского областного управления жилищно-коммунального хозяйства

и обкома профсоюза об эффективности использования пищевых отходов для откорма скота. Намечены меры по устранению имеющихся недостатков и увеличению сбора пищевых отходов в области. В текущем году областному управлению жилкомхоза будет оказана организационно-техническая помощь по улучшению сбора пищевых отходов, их вывоза и использования, выделена специальная техника и контейнеры. Результаты этой работы еще раз будут рассмотрены министерством.

Для распространения передового опыта и улучшения организации сбора и использования неплановых кормов министерство и ЦК профсоюза проводят республиканский смотр-конкурс на лучшую постановку этой работы. Республиканская межведомственная комиссия совместно с Советами Министров АССР, край(обл)исполкомами осуществляет постоянный контроль за работой жилищно-коммунальных, сельских и торговых организаций по сбору и увеличению заготовки пищевых отходов, более эффективному их использованию в животноводстве.

ловой надо было обратиться в жэк или домоуправление, где есть и «Правила», и работники, которые контролируют их соблюдение. Требование автора справедливо: собак и кошек не разрешается содержать в местах общего пользования жилых домов (на лестничных клетках, чердаках, в подвалах, коридорах и т. д.) и коммунальных квартирах, а также на балконах и лоджиях. Если владелец животных нарушает эти положения, работники жилищно-коммунальных организаций предупреждают его, а при дальнейшем игнорировании требований вправе наложить на владельца штраф в размере до 30 рублей («Кодекс РСФСР об административных нарушениях», ст. 142).

Существуют и правила выгула собак. Их, например, нельзя допускать на детские площадки, в магазины, столовые... Выводить собак в общие дворы и на улицу можно только на коротком поводке или в наморднике, с номерным знаком на ошейнике (кроме щенков до трехмесячного возраста). Но если площадка для выгула огорожена, то на ней собака может находиться без поводка и намордника. При отсутствии же специальной площадки выгуливать собак разрешается на пустырях и других территориях, определенных для этого исполкомами местных Советов народных депутатов.

Если владелец выгуливает собаку очень рано (до 7 часов утра) или, наоборот, поздно (после 23 часов), он должен принять меры по соблюдению тишины. Лицам в нетрезвом состоянии выгуливать собак запрещается.

Собаки, находящиеся на улице и в других общественных местах без сопровождающего, подлежат отлову независимо от породы и даже при наличии ошейника с номерным знаком.



дыма. Да и пожарным легче снимать оттуда людей. Застекленный же балкон — серьезное препятствие в спасательных работах. Кроме того, застекление ухудшает проветриваемость помещений, снижает освещенность квартиры на тридцать процентов. Это уже требование санэпидстанции. Известны факты, когда застекленные балконы были причиной несчастных случаев: разбитые стекла сыпались на головы прохожих...

Именно заботой о безопасности людей и, как отмечает сам автор письма, заботой об эстетическом облике наших домов, улиц продиктованы существующие правила, которые запрещают самовольное застекление балконов. Подчеркну — самовольное, так как вопрос этот решается исполкомами местных Советов с учетом условий градостроительных или, скажем, климатических. Административные комиссии исполкомов вправе потребовать от жильцов разборки застекления. А в случае отказа наложить на нарушителя штраф (до 30 рублей). Разборка застекления производится за счет жильца, нарушившего положение, утвержденное в данном районе, городе.

Ответы подготовила Е. ЛОБОДА.



# ВСЕАДЫЕ ЧЕЛОВЕЧКИ



**О**ни живут в красивом городе. Рано утром на улицу выходят забавные человечки. Первым на работу отправляется почтальон, чуть позже — шофер и строитель. Торопятся по делам милиционер и летчик, повар и воспитательница отправляются в детский сад, чтобы встретить и накормить малышей...

Сколько же человечков живет в городе? Столько, сколько вы сами захотите, ибо вся эта игра — самодельная — и сделала ее для своего сына художник Татьяна Елецкая.

Подробное описание самоделки вы найдете в этом номере «Домашнего калейдоскопа».

Фото А. ЖМУЛЮКИНА





Из Москвы улетали ночью. Рассвет из ил-люминатора был похож на Арктику — сверкающие сугробы облаков, невиданное красное солнце. А потом кругами, словно ища удобного места в тесных горах, самолет пошел на посадку, и открылась внизу чужая земля. «Как желтое блюдо в клеточку», — подумала Елена. Чудо знакомства с Кабулом. Первые встречи.

На этой беспокойной пока земле художница Елена Хлендовская провела три зимних месяца, полюбив ее, приняв навсегда в сердце и память. В конце пребывания она показала там, в Доме советской науки и культуры, выставку своих работ, сделанных в Кабуле. А потом, уже в Москве, выставила их в Доме дружбы с народами зарубежных стран ко дню празднования годовщины Афганской революции. Посол Афганистана в Москве пожал руку молодой художнице и кратко сказал: «Это — Кабул».

Позже специалисты говорили, что эти работы — редкий сейчас жанр путевых зарисовок. Широкие возможности путешествий, аппаратура всех видов — фото-, кино-, теле- расширяют наши горизонты, но и в чем-то обесценивают человеческие впечатления. А художник, даже когда торопится, силой таланта вмещает в свои «кадры» куда больше, чем фотограф. И Елена Хлендовская подтвердила это уникальное качество художника. Мы увидели ее работы на стенах редакции «Работницы», и частица афганской земли приоткрылась зрителям. Афганистан, символ сражающейся революции, показал художнице свои мирные и не всегда мирные улицы, небо, горы, женщин и детей...

— Было чудом вот так, за одну ночь, перене-

стись в этот мир, — вспоминает Елена. — Я старательно заранее его себе воображала. Но как хорошо, что действительность всегда обманывает художника, и как красиво, щедро обманывает! В первые дни невозможно было рисовать и осмысливать — хотелось только ходить, только смотреть. Я ходила по улицам и... по крышам: в Кабуле они как улицы, а сколько всего увидишь с крыши! Дворики, живущие своей жизнью, простой и домашней, а все-таки таинственной для чужестранца. В них работали женщины, смеялись дети, иногда расхаживали павлины. Сказка! А у меня всего-то ящик с красками да альбом. Страшно было начинать, будто бы я могла испортить что-то в этих реальных живых картинах. Но когда начала, трудно было остановиться, казалось, кисти сами пишут за меня, а я им только подчиняюсь. Это и есть для художника счастье.

В Кабуле той зимой привыкли видеть высокую, худенькую девушку со светлыми волосами по плечам — как она идет, не страшась неожиданных опасностей, поглощенная только найденным прекрасным пейзажем. Садится, удобно устроившись, достает свои рисовальные принадлежности — и в считанные минуты появляются уверенные штрихи акварельной скорописи, блеклые краски афганской зимы, ритмы плоских крыш и черных вертикалей облетевших деревьев... Потом в ее зарисовки стали входить люди — суровые горцы в форме бойцов революционной армии, смущающиеся дети, кабульские красавицы с озорным блеском глаз из-под платков...

Хлендовская, керамист по своей основной художественной профессии, «заболев» Кабулом, задумывает и выполняет целую серию изделий восточного, афганского стиля. Появляются из печей в Гжели монументальные вазы, большие объемные блюда, в которых никто из специалистов не усмотрел подражательности, манерности, пустого экспериментирования. А ведь так трудно сказать что-то свое в таком древнейшем ремесле! По характеру она человек открытый и добрый, и вещи, выходящие из ее рук, всегда очень теплы и добры. И если вы будете на очередной молодежной выставке или выставках московской керамики, найдите там ее работы.

З. ИБРАГИМОВА

## НАШ ВЕРНИСАЖ

# ЕЛЕНА ХЛЕНДОВСКАЯ — КЕРАМИСТ, ГРАФИК

# РАБОТНИЦА 8/86

Главный редактор  
З. П. КРЫЛОВА.

### Редакционная коллегия:

Г. Н. ЖАВОРОНКОВ  
(отв. секретарь),  
В. Ф. ЖУРАВЛЕВА,  
Д. Т. КАРАСЕВА,  
А. Л. ЛЕВИНА,  
Л. А. ЛЕСОВАЯ,  
И. В. СКЛЯР,  
А. М. СТЕПАНОВ,  
Е. П. ТАРАСОВА,  
З. Н. ТИМОФЕЕВА (зам.  
главного редактора),  
Р. А. ЭЛЬДАРОВА.

Главный художник  
С. Ю. ВЕРЕТЕННИКОВ.

Художественный редактор  
И. Г. ПАНКОВ.  
Над оформлением номера  
работала  
Л. М. ГРИШКИНА.



зав. редакцией	212-20-39;
рабочей жизни	250-11-72;
публицистики и меж- дународной жизни	250-44-80;
коммунистического воспитания	212-22-03;
литературы и искусства	250-12-30;
быта	212-11-07;
науки	212-22-23;
массовой работы	212-23-73;
писем	250-57-38;
«Подружка»	212-22-03;
«Домашний калейдоскоп», мода	250-11-93;
художественного оформления	212-14-13.

Присланные рукописи, фотографии и рисунки редакция не возвращает.

Сдано в набор 23.06.86.  
Подписано к печ. 15.07.86. А 02009.  
Формат 60×90<sup>1</sup>/<sub>2</sub>. Глубокая печать.  
Усл. печ. л. 6,00. Уч.-изд. л. 9,56.  
Усл. кр.-отт. 16,00. Тираж 17280000 экз.  
(1-й завод: 1—12980956 экз.).  
Изд. № 1896. Заказ № 3239.  
Ордена Ленина  
и ордена Октябрьской Революции  
типография имени В. И. Ленина  
издательства ЦК КПСС «Правда»,  
125865, ГСП, Москва, А-137,  
ул. «Правды», 24.  
Адрес редакции:  
101458, ГСП, Москва, А-137,  
Бумажный пр., 14.

20-88

(Окончание. Начало на стр. 5).

оформленные пряники, пирожки, конфеты с «фирменными» украшениями и надписями, памятные сувениры, медали, значки, — да мало ли что можно придумать. Во всяком случае, твердо заявила Л. М. Чупахина, на следующем, 1013-м дне рождения Витебска, каждая покупка должна стать радостным сюрпризом. Кроме обычных ярмарок, предполагается организовать широкие выставки-продажи изделий местной промышленности. Пусть это будет своеобразным отчетом предприятий перед своим городом. К этому дню все должны будут приготовить подарки. Скажем, предприятия — выпустить новые, особенно желанные покупателям вещи. Строители вовремя, а то и раньше срока, сдать объекты, которые с нетерпением ждут витебчане: детское кафе, например, или картинную галерею. А чтобы и все остальные не остались в стороне от предпраздничных хлопот — объявить множество самых разных конкурсов. На самый благоустроенный дом или двор, например, самый красивый цветник, самую привлекательную витрину, самое посещаемое кафе или кинотеатр и так далее. И княгиню Ольгу не назначать — а выбирать из лучших наших женщин. Пусть все знают, кому доверена высокая честь открыть торжества.

Праздник окончен — праздник начинается.

Т. КОСТЫГОВА  
Фото Н. МАТОРИНА.

# У НАС В ГОРОДЕ



Индекс 70770  
Цена 25 копеек.